

# RG-900R

## OPERATING INSTRUCTIONS / MODE D'EMPLOI / BETRIEBSANLEITUNG

### ENGLISH

We are grateful for your choice of this fine SANSUI high fidelity product. Before you operate it, we suggest that you read this booklet once through carefully, familiarizing yourself with the important precautions, operational procedures and every one of the product's many features. It will help to ensure that you will avoid possible damage and that the product's superb performance will be yours to enjoy for many years to come.

\* In order to simplify the explanation illustrations may sometimes differ from the originals.

#### Table of contents

Precautions.....	2
Connections .....	4
Panel information .....	8
Operating procedures.....	14
If you suspect a malfunction .....	23
Specifications .....	24

### FRANÇAIS

Nous sommes reconnaissants pour votre choix de ce produit SANSUI d'une remarquable haute fidélité. Avant de commencer à vous en servir, nous vous recommandons de lire cette notice complètement et soigneusement, vous familiarisant ainsi avec les précautions importantes, les manœuvres de fonctionnement et chacune des nombreuses caractéristiques de l'appareil. Cela vous aidera à ne pas provoquer d'éventuels dommages et vous permettra de profiter pendant de longues années des superbes performances de votre appareil.

\* Pour simplifier les explications, les illustrations peuvent quelquefois être différentes des originaux.

#### Table des matières

Précautions.....	2
Connexions .....	4
Indications sur le panneau .....	8
Procédés de réglage.....	14
En présence d'une anomalie apparente.....	23
Spécifications .....	24

### DAUTSCH

Wir möchten zu dieser Gelegenheit unseren Dank aussprechen, daß Sie sich für diesen HiFi-Baustein von SANSUI entschieden haben. Bitte lesen Sie vor der Inbetriebnahme des Gerätes diese Anleitung sorgfältig durch, um sich mit den wichtigen Vorsichtsmaßnahmen, den Bedienungsvorgängen und den vielen hervorragenden Eigenschaften dieses Gerätes vollständig vertraut zu machen. Mögliche Beschädigungen können dadurch vermeiden werden, so daß Sie das hervorragende Leistungsvermögen dieser Komponente für viele Jahre genießen können.

\* Um die Erläuterung zu vereinfachen, können die Abbildungen manchmal vom Original abweichen.

#### Inhaltsverzeichnis

Vorsichtsmaßnahmen.....	2
Anschlüsse .....	4
Schalttafelinformation .....	8
Bedienungsverfahren.....	14
Bei einer vermutlichen Betriebsstörung....	23
Technische Daten.....	24

**CAUTION**  
RISK OF ELECTRIC SHOCK  
DO NOT OPEN

CAUTION: TO REDUCE THE RISK OF ELECTRIC SHOCK, DO NOT REMOVE COVER (OR BACK). NO USER-SERVICEABLE PARTS INSIDE. REFER SERVICING TO QUALIFIED SERVICE PERSONNEL.

**CAUTION**  
RISK OF ELECTRIC SHOCK  
DO NOT OPEN

ATTENTION: POUR REDUIRE LES DANGERS DE DECHARGE ELECTRIQUE, NE PAS ENLEVER LE COUVERCLE (OU LE PANNEAU ARRIERE). L'APPAREIL NE RENFERME AUCUNE PIECE, REPARABLE PAR L'UTILISATEUR. CONFIER TOUTE REPARATION OU ENTRETIEN A UN PERSONNEL QUALIFIE.

**CAUTION**  
RISK OF ELECTRIC SHOCK  
DO NOT OPEN

VORSICHT: UM DIE GEFAHR EINES ELEKTRISCHEN SCHLAGES ZU REDUZIEREN, DIE ABDECKUNG (ODER RÜCKWAND) ENTFERNEN. ES BEFINDEN SICH KEINE VOM BENUTZER WARTBAREN TEILE IM INNEREN. ÜBERLASSEN SIE WARTUNGSARBEITEN QUALIFIZIERTEM FACHPERSONAL.

The lightning flash with arrowhead symbol, within an equilateral triangle, is intended to alert the user to the presence of uninsulated "dangerous voltage" within the product's enclosure that may be of sufficient magnitude to constitute a risk of electric shock to persons.

Le symbole à flèche brisée dans un triangle équilatéral a pour but d'attirer l'attention de l'utilisateur sur la présence, à l'intérieur du coffret, d'une "tension dangereuse" non isolée qui est d'une importance suffisante pour constituer un risque de décharge électrique pour les êtres humains.

Der Blitz mit dem Pfeil an der Spitze in einem gleichschenkligen Dreieck soll den Benutzer vor nicht isolierter "gefährlicher Spannung" im Produkt warnen, die eine Stromschlaggefahr für Personen darstellen kann.

The exclamation point within an equilateral triangle is intended to alert the user to the presence of important operating and maintenance (servicing) instructions in the literature accompanying the appliance.

Le point d'exclamation dans un triangle équilatéral a pour but de signaler à l'utilisateur la présence d'explications importantes, relatives à l'exploitation et à l'entretien, dans le texte accompagnant l'appareil.

Das Ausrufezeichen in einem gleichschenkligen Dreieck soll den Benutzer auf wichtige Betriebs- und Wartungsanleitungen im mit dem Gerät mitgelieferten Text aufmerksam machen.

## Precautions

Bear in mind the following points.

### Power plug

When disconnecting the power cord from the power outlet, do not grasp the cord itself but the plug. Never connect or disconnect the power plug with wet hands since you may give yourself an electric shock.

- \* Disconnect the power plug from the outlet when you do not intend to use the unit for a long time.

### Do not remove the case or bottom panel

Making inspections or adjustments inside the unit is the cause of trouble and electric shocks. Do not, under any circumstances, poke about inside the unit.

### Installation precautions

Do not install the unit in the types of location given below since the unit's performance may deteriorate or trouble may be caused.

- Locations near heating appliances or other heat-radiating products, or locations exposed to direct sunlight.
- Locations susceptible to humidity or moisture.
- Poorly ventilated or dusty locations.
- Locations susceptible to vibration or locations on a slope which are unstable.

### Do not use thinners for cleaning

Wipe the panels and case from time to time with a soft cloth. Using any kind of thinner, alcohol or volatile liquid will mar the surface, cause blotching on the exterior and erase the markings and should therefore be avoided.

Do not use insecticide sprays in the vicinity.

**WARNING:** To prevent fire or shock hazard, do not expose this appliance to rain or moisture.

- The Model No. and Serial No. of your unit are shown on its back panel.

## Précautions

Garder présents à l'esprit les points suivants.

### Fiche d'alimentation

Lorsque l'on débranche le cordon d'alimentation de la prise d'alimentation, ne pas tirer sur le cordon lui-même mais sur la fiche. Ne jamais brancher ou débrancher la fiche d'alimentation avec des mains humides car on pourrait recevoir un choc électrique.

- \* Débrancher la fiche d'alimentation de la prise d'alimentation lorsque l'on n'a pas l'intention d'utiliser l'appareil pendant un certain temps.

### Ne pas retirer le coffret ou le panneau du dessous

Le fait de procéder à des vérifications ou à des réglages à l'intérieur de l'appareil peut entraîner des pannes ou des chocs électriques. Ne jamais, sous aucun prétexte, aller farfouiller à l'intérieur de l'appareil.

### Précautions à prendre pour l'installation

Ne pas installer l'appareil dans des endroits tels que ceux décrits ci-dessous car cela pourrait entraver les performances de l'appareil ou provoquer des pannes.

- Endroits à proximité d'appareils de chauffage ou autres appareils dégageant de la chaleur, ou endroits directement exposés aux rayons du soleil.
- Endroits exposés à l'humidité ou à la buée.
- Endroits mal aérés ou poussiéreux.
- Endroits exposés aux vibrations ou en pente instable.

### Ne pas utiliser d'amincisseurs pour le nettoyage

Essuyer les panneaux et le coffret de temps en temps avec un chiffon doux. Le fait d'utiliser un amincisseur, un liquide à base d'alcool ou volatile abîme les surfaces, engendre des taches sur l'extérieur et efface les inscriptions. Il convient donc d'éviter ces produits.

Ne pas utiliser de bombes insecticides à proximité de l'appareil.

**ATTENTION:** Pour éviter les dangers d'électrocution ou d'incendie, ne pas exposer cet appareil à la pluie ou à l'humidité.

- Le numéro du modèle et le numéro de série de l'appareil sont inscrits sur son panneau arrière.

## Vorsichtsmaßnahmen

Beachten Sie bitte folgende Punkte.

### Netzstecker

Beim Abziehen des Netzkabels nicht am Kabel sondern am Stecker ziehen. Niemals den Netzstecker mit nassen Händen einstecken oder abziehen, da Sie sonst einen Stromschlag erleiden können.

- \* Wenn Sie das Gerät für längere Zeit nicht benutzen, den Netzstecker abziehen.

### Weder Gehäuse noch Bodenplatte entfernen

Eigenmächtige Inspektionen oder Einstellungen am Geräteinneren können die Ursache von Störungen oder Stromschlägen sein. Stöchern Sie unter keinen Umständen im Geräteinneren herum.

### Vorsichtsmaßnahmen beim Aufstellen

Stellen Sie das Gerät nicht an den nachfolgenden Orten auf, da die Leistung sich verschlechtern kann oder Störungen auftreten können.

- Orte in der Nähe von Heizkörpern oder sonstigen Wärmequellen, oder Orte, die direkter Sonneneinstrahlung ausgesetzt sind.
- Orte, die Feuchtigkeit oder Nässe ausgesetzt sind.
- Schlecht belüftete oder staubige Orte.
- Orte, die Vibrationen ausgesetzt sind, oder un stabile Orte auf Schrägen.

### Zum Reinigen keine Verdünnungsmittel benutzen

Gehäuse und Schalttafel ab und zu mit einem weichen Tuch abreiben. Die Verwendung von Verdünnern, Alkohol oder leichtflüchtigen Reinigungsmitteln ist zu vermeiden, weil es dadurch zu Beschädigung der Oberfläche, Fleckenbildung und Abreiben der Markierungen kommen kann.

Keine Insektensprays in der Nähe des Gerätes verwenden.

**WARNING:** Setzen Sie dieses Gerät zur Verhütung von Feuer- und Stromschlaggefahr weder Regen noch Feuchtigkeit aus.

- Die Modell- und die Seriennummer Ihres Gerätes sind auf der Geräterückseite angegeben.

## IMPORTANT

### Before connecting the power plug

This unit's voltage has been preset to AC 120V, 220V, or 240V in order to match that of the area in which the unit is sold. Before connecting the power plug to an electrical outlet, check to be sure that the unit is set to the proper voltage for your area. If the voltage of the unit is improperly set, fire hazard or damage to the unit may result. If you find that the unit is not set to the proper voltage for your area, follow the instructions listed below:

- **Units with 120V/220V/240V VOLTAGE SELECTOR on the rear panel**  
The VOLTAGE SELECTOR on these units can be used to set the voltage to 120V, 220V, or 240V. To change the voltage setting, use a minus screwdriver to remove the plug, and reinsert it so that the mark (▲) matches the desired voltage.
- **Units with 220V/240V VOLTAGE SELECTOR switch at rear panel**  
These units are set at either 220V or 240V with the VOLTAGE SELECTOR switch on the rear panel. To change the voltage, use a minus screwdriver or similar device to slide the switch.
- **On units not equipped with a voltage selector**  
Some units are not provided with a voltage selector due to laws and ordinances in the areas in which they are sold; these units have been preset to a specific voltage. If you wish to use the unit in an area with a differing voltage, consult your nearest Sansui Service Station, or the dealer where you purchased the unit.

## IMPORTANT

### Avant de brancher la fiche du cordon d'alimentation

La tension de cet appareil a été réglée en usine sur 120V, 220V ou 240V, en fonction de la tension du secteur de sa région de destination. Toutefois, avant de brancher la fiche du cordon d'alimentation dans une prise du secteur, il convient de vérifier la compatibilité du réglage du sélecteur avec la tension de la région d'utilisation. Si le réglage de la tension de l'appareil est inexact, on s'expose à un danger d'incendie et à des dégâts de l'appareil. Au cas où un réglage de la tension s'avère nécessaire, procéder comme suit:

- **Appareils dotés d'un sélecteur de tension (120V/220V/240V VOLTAGE SELECTOR) sur le panneau arrière**  
Se servir du sélecteur, marqué VOLTAGE SELECTOR, pour ajouter la tension sur 120, 220 ou 240 volts. Pour changer la position du sélecteur, enlever la fiche à l'aide d'un tournevis à lame et la replacer de manière que le repère (▲) corresponde à la tension voulue.
- **Appareils dotés d'un sélecteur de tension (220V/240V VOLTAGE SELECTOR) sur le panneau arrière**  
Ces appareils sont réglés soit sur 220V, soit sur 240V, à l'aide du sélecteur de tension du panneau arrière. Pour changer le réglage de la tension, se servir d'un tournevis à lame ou d'un objet analogue pour déplacer le sélecteur.
- **Sur les appareils non équipés d'un sélecteur de tension**  
En raison des lois et règlements des pays pour lesquels ils sont destinés, certains appareils ne sont pas pourvus d'un sélecteur de tension et ils ont été réglés en usine pour fonctionner sur une tension déterminée. Si l'on désire utiliser l'appareil dans une région où la tension est différente, prière de consulter un centre service Sansui ou le concessionnaire qui a vendu l'appareil.

## WICHTIG

### Vor dem Anschluß des Netzsteckers

Die Netzspannung dieses Gerätes ist ab Werk dem Bestimmungsland entsprechend auf 120V, 220V oder 240V eingestellt. Vor dem Anschluß des Netzsteckers an die Steckdose auf diesen Fall sicherstellen, daß die eingestellte Spannung mit der regionalen Netzspannung übereinstimmt. Wenn die Spannung des Gerätes falsch eingestellt ist, kann dies zu Feuer ausbruch oder Beschädigung des Gerätes führen. Wenn das Gerät nicht der regionalen Netzspannung entsprechend korrekt eingestellt ist, führt man die nachstehend aufgeführten Anleitungen aus:

- **Geräte mit einem 120V/220V/240V-Spannungswähler (VOLTAGE SELECTOR) an der Rückwand**  
Den Spannungswähler (VOLTAGE SELECTOR) an diesen Geräten kann man zur Einstellung der Spannung auf 120V, 220V oder 240V verwenden. Zur Umschaltung der voreingestellten Spannung kann man einen normalen Schraubenzieher verwenden, um den Stecker zu entfernen, woraufhin man ihn dann mit der Markierung (▲) auf die gewünschte Spannung ausgerichtet wieder einsetzt.
- **Geräte mit einem 220V/240V-Spannungswahlschalter (VOLTAGE SELECTOR) an der Rückwand.**  
Diese Geräte werden mit Hilfe des Spannungswahlschalters (VOLTAGE SELECTOR) an der Rückwand entweder auf 220V oder 240V eingestellt. Zum Ändern der Spannung einen normalen Schraubenzieher o.ä. benutzen, um den Schalter zu verschieben.
- **Für Geräte, die nicht mit einem Spannungswähler ausgestattet sind**  
Aufgrund der gesetzlichen Regelung in bestimmten Ländern sind einige Geräte nicht mit einem Spannungswähler ausgestattet; diese Geräte sind ab Werk auf eine bestimmte Spannung voreingestellt. Wenn man vorhat, das Gerät in einem Bereich mit anderer regionaler Netzspannung zu verwenden, wendet man sich im Zweifelsfalle an den zuständigen Sansui Kundendienst oder den Fachhändler, bei dem das Gerät gekauft wurde.

- 120V/220V/240V VOLTAGE SELECTOR
- Sélecteur de tension (120V/220V/240V VOLTAGE SELECTOR)
- 120V/220V/240V-Spannungswähler (VOLTAGE SELECTOR)

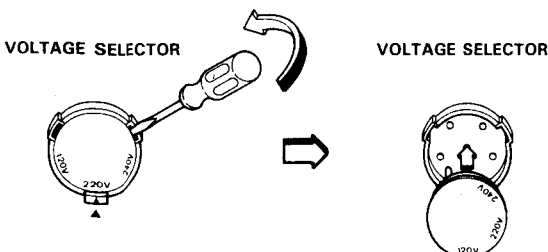

- 220V/240V VOLTAGE SELECTOR switch
- Sélecteur de tension (220V/240V VOLTAGE SELECTOR)
- 220V/240V-Spannungswahlschalter (VOLTAGE SELECTOR)

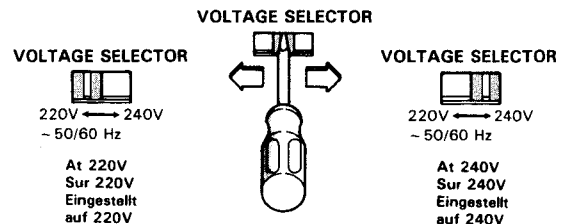

Connections

Connexions

Anschlüsse

\* Mains plug may vary to some extent depending on sales area, local laws and regulations.

\* La prise secteur peut varier dans une certaine mesure en fonction du pays où l'appareil est vendu et des lois et réglementation de ce pays.

\* Die Ausführung des Netzsteckers hängt vom jeweiligen Verkaufsgebiet sowie örtlichen Bestimmungen und Vorschriften ab.

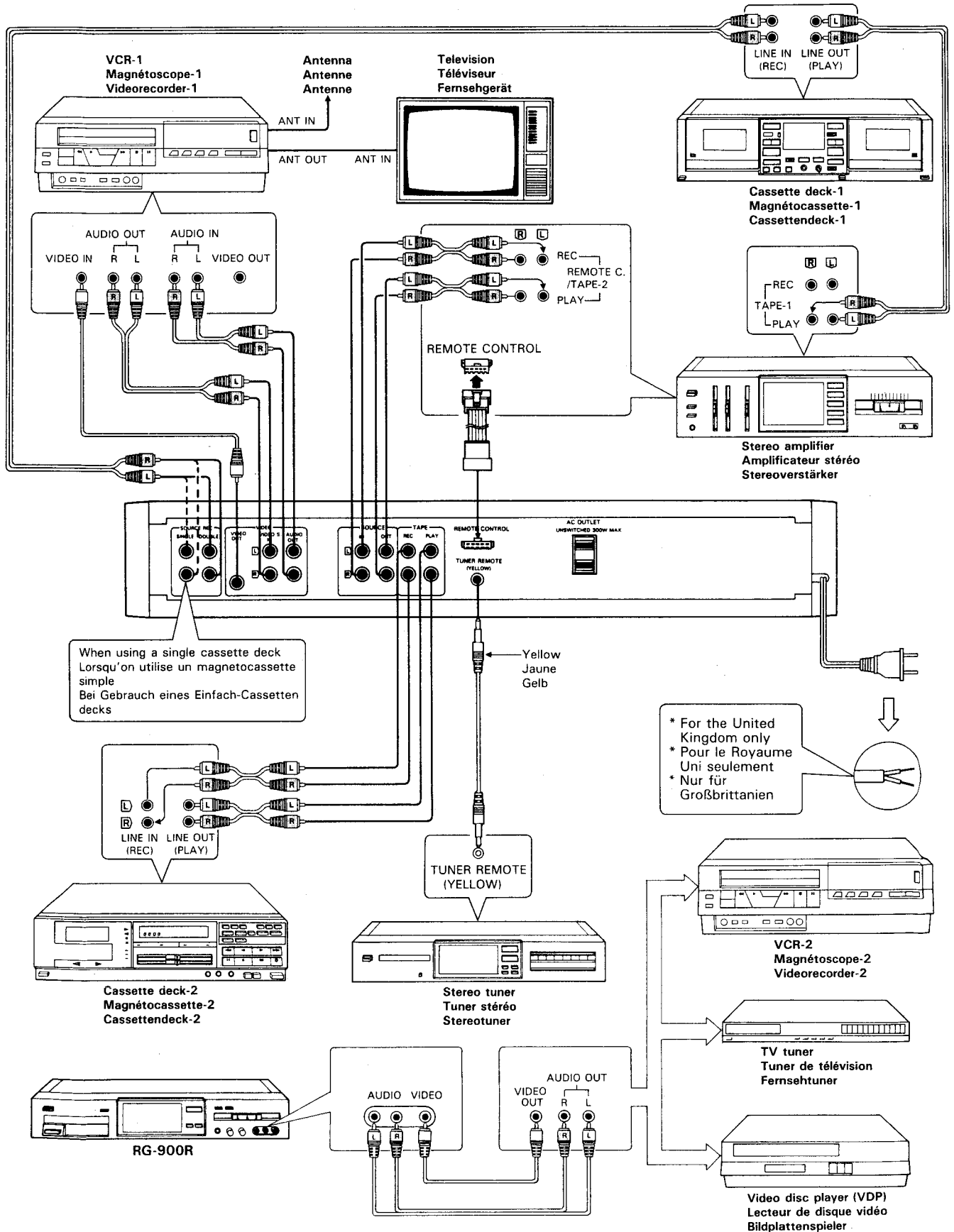

## Connection Precautions

- \* When connecting, either disconnect the power plug from the power outlet or turn off the unit's power using the POWER switch.
- \* Before connecting, read through the Operating Instructions of the other audio components which will be connected to this unit.
- \* Insert the plugs securely. Improper connection can lead to the generation of noise.

## Connection to an amplifier

1. Use the accessory pinplug cord to connect the amplifier's REMOTE C./TAPE-2 "PLAY" terminals to the SOURCE "OUT" terminals of the RG-900R.
2. Use the accessory pinplug cord to connect the amplifier's REMOTE C./TAPE-2 "REC" terminals to the SOURCE "IN" terminals of the RG-900R.

## Connecting the TUNER REMOTE jacks

Connect the accessory mini-plug cord (yellow) between the TUNER REMOTE jacks of the tuner (T-700, T-900) and the RG-900R.

## Connecting the REMOTE CONTROL connector

Connect the accessory parallel cord with connector between the REMOTE CONTROL plugs on the rear panel of the amplifier and the RG-900R. Insert the connector into the plugs with the locking tab on the upper side. When removing the connector, press the rear edge of the tab and pull the connector out.

- \* Remote control operation is not possible if the pin plug connections are not made.

## Connecting a cassette deck

### When using a single cassette deck with Compu-selector:

1. Use a pinplug cord to connect the SOURCE REC "SINGLE DECK" terminals on the rear panel of the RG-900R to the cassette deck's LINE IN (REC) terminals.
  2. Use a pinplug cord to connect the TAPE-1 PLAY terminals on the amplifier rear panel to the cassette deck's LINE OUT (PLAY) terminals.
- \* By making this connection, sound adjustments made on the RG-900R can be recorded on the cassette deck.

### When using a double cassette deck:

1. Use a pinplug cord to connect the SOURCE REC "DOUBLE DECK" terminals on the rear panel of the RG-900R to the cassette deck's LINE IN (REC) terminals.
2. Use a pinplug cord to connect the TAPE-1 PLAY terminals on the amplifier rear panel to the cassette deck's LINE OUT (PLAY) terminals.

## Connecting a second cassette deck:

Use a pinplug cord to connect the second cassette deck's LINE OUT (PLAY) terminals to the RG-900R's TAPE PLAY terminals, and the cassette deck's LINE IN (REC) terminals to the TAPE REC terminals of the RG-900R.

- \* Consult the Operating Instructions for your amplifier and cassette deck for details regarding connection of the Compu-selector.

## Précautions à prendre pour les connexions

- \* Lorsqu'on effectue les connexions, déconnecter la fiche d'alimentation de la prise d'alimentation, ou bien mettre l'appareil sous tension à l'aide de l'interrupteur d'alimentation (POWER).
- \* Avant d'effectuer les connexions, lire jusqu'au bout le mode d'emploi des autres composants audio qui seront connectés à cet appareil.
- \* Introduire les fiches à fond. Des connexions imparfaites peuvent engendrer des parasites.

## Connexions à l'amplificateur

1. Relier les bornes REMOTE C./TAPE-2 "PLAY" de l'amplificateur aux bornes SOURCE "OUT" du RG-900R à l'aide d'un cordon à fiches à broches.
2. Relier les bornes REMOTE C./TAPE-2 "REC" de l'amplificateur aux bornes SOURCE "IN" du RG-900R.

## Connexions des prises TUNER REMOTE

Relier le cordon à mini-fiches fourni en accessoire (jaune) entre les prises TUNER REMOTE du tuner (T-700, T-900) et celles du RG-900R.

## Connexions du connecteur de télécommande (REMOTE CONTROL)

Relier le cordon double avec connecteur fourni en accessoire entre les fiches de télécommande (REMOTE CONTROL) du panneau arrière de l'amplificateur et celles du RG-900R. Introduire le connecteur dans les fiches en dirigeant sa languette de verrouillage vers le haut. Pour retirer le connecteur, appuyer sur le rebord arrière de la languette et tirer sur le connecteur.

- \* La télécommande ne fonctionnera que si les fiches à broches sont bien raccordées.

## Connexions d'un magnétocassette

### Lorsqu'on utilise un magnétocassette simple avec Sélecteur Compu:

1. Relier les bornes SOURCE REC "SINGLE DECK" du panneau arrière du RG-900R aux bornes LINE IN (REC) du magnétocassette à l'aide d'un cordon à fiches à broches.
  2. Relier les bornes TAPE-1 PLAY du panneau arrière de l'amplificateur aux bornes LINE OUT (PLAY) du magnétocassette à l'aide d'un cordon à fiches à broches.
- \* En effectuant ce raccordement, les réglages du son effectués sur le RG-900R s'enregistreront sur le magnétocassette.

### Lorsqu'on utilise un magnétocassette double:

1. Relier les bornes SOURCE REC "DOUBLE DECK" du panneau arrière du RG-900R aux bornes LINE IN (REC) du magnétocassette à l'aide d'un cordon à fiches à broches.
2. Relier les bornes TAPE-1 PLAY du panneau arrière de l'amplificateur aux bornes LINE OUT (PLAY) du magnétocassette à l'aide d'un cordon à fiches à broches.

## Connexion d'une seconde magnétocassette:

A l'aide d'un cordon à fiches à broches, relier les bornes LINE OUT (PLAY) du second magnétocassette aux bornes (TAPE PLAY) du RG-900R, et les bornes LINE IN (REC) du magnétocassette aux bornes TAPE REC du RG-900R.

- \* Pour de plus amples détails sur le raccordement du Sélecteur Compu, se reporter aux modes d'emploi de l'amplificateur et du magnétocassette.

## Vorsichtsmaßnahmen beim Anschließen

- \* Beim Anschließen entweder den Netzstecker von der Steckdose abziehen oder die Stromzufuhr mit dem Netzschalter des Gerätes abschalten.
- \* Vor dem Anschließen die Bedienungsanleitungen aller anderen Audiokomponenten, die an dieses Gerät angeschlossen werden sollen, sorgfältig durchlesen.
- \* Alle Stecker fest einstecken. Falsche Anschlüsse können Störgeräusche hervorrufen.

## Anschluß an Verstärker

1. Das Zubehör-Stiftsteckerkabel zum Verbinden der REMOTE C./TAPE-2 PLAY-Buchsen des Verstärkers mit den SOURCE OUT-Buchsen des RG-900R verwenden.
2. Das Zubehör-Stiftsteckerkabel zum Verbinden der REMOTE C./TAPE-2 REC-Buchsen des Verstärkers mit den SOURCE IN-Buchsen des RG-900R verwenden.

## Anschluß an die TUNER REMOTE-Buchsen

Das Zubehör-Ministeckerkabel (gelb) an die TUNER REMOTE-Buchsen des Tuners (T-700, T-900) und des RG-900R anschließen.

## Anschluß an den REMOTE CONTROL-Anschluß

Das Zubehör-Parallelkabel mit Steckverbinder an die REMOTE CONTROL-Stecker an der Rückwand von Verstärker und RG-900R anschließen. Den Steckverbinder mit nach oben weisender Sicherungslasche in die Stecker einsetzen. Zum Lösen der Steckverbindung an der hinteren Kante der Lasche drücken und den Steckverbinder herausziehen.

- \* Fernbedienung ist nicht möglich, wenn die Stiftsteckeranschlüsse nicht hergestellt sind.

## Anschluss eines Cassettendecks

### Bei Gebrauch eines Einfach-Cassettendecks mit Compu-selector:

1. Ein Stiftsteckerkabel zum Verbinden der SOURCE REC "SINGLE DECK"-Buchsen an der Rückwand des RG-900R mit den LINE IN (REC)-Buchsen des Cassettendecks verwenden.
  2. Ein Stiftsteckerkabel zum Verbinden der TAPE-1 PLAY-Buchsen an der Rückwand des Verstärkers mit den LINE OUT (PLAY)-Buchsen des Cassettendecks verwenden.
- \* Durch diesen Anschluß können mit dem RG-900R vorgenommene Klangbeeinflussungen auf das Band im Cassettendeck aufgezeichnet werden.

### Bei Gebrauch eines Doppel-Cassettendecks:

1. Ein Stiftsteckerkabel zum Verbinden der SOURCE REC "DOUBLE DECK"-Buchsen an der Rückwand des RG-900R mit den LINE IN (REC)-Buchsen des Cassettendecks verwenden.
2. Ein Stiftsteckerkabel zum Verbinden der TAPE-1 PLAY-Buchsen an der Rückwand des Verstärkers mit den LINE OUT (PLAY)-Buchsen des Cassettendecks verwenden.

## Anschließen eines zweiten Cassettendecks:

Ein Stiftsteckerkabel zum Verbinden der LINE OUT (PLAY)-Buchsen des zweiten Cassettendecks mit den TAPE PLAY-Buchsen des RG-900R und der LINE IN (REC)-Buchsen des Cassettendecks mit den TAPE REC-Buchsen des RG-900R verwenden.

- \* Siehe Bedienungsanleitung für Verstärker und Cassettendeck bezüglich Einzelheiten zum Compu-selector-Anschluß.

## Connecting a video-cassette recorder (VCR)

One VCR (VCR-1) may be connected to the VIDEO terminals on the rear panel of the RG-900R, while a playback VCR (VCR-2) or video disc player (VDP) may be connected to the front panel AUDIO, VIDEO input terminals. In this way, a variety of functions can be enjoyed, including recording of equalizer-compensated sound, playback of sound with added microphone mixing, and dubbing from VCR-2 to VCR-1.

### Connections to the VIDEO terminals (rear panel):

1. Use a pinplug cord to connect the AUDIO IN terminals of VCR-1 to the "AUDIO OUT" terminals of the RG-900R.
  2. Use a pinplug cord to connect the AUDIO OUT terminals of VCR-1 to the "VIDEO S. IN" terminals of the RG-900R.
  3. Use a video cable to connect the VIDEO IN terminal of VCR-1 to the "VIDEO OUT" terminal of the RG-900R.
- \* When using a VCR with a monaural audio signal, use a Y-type pin plug cord to connect it.

### Connecting the AUDIO, VIDEO input terminals (front panel)

1. Use a pinplug cord to connect the AUDIO OUT terminals of the VCR-2, VDP, or TV tuner to the AUDIO IN terminals of the RG-900R.
  2. Use a video cable to connect the VIDEO OUT terminals of the VCR-2, VDP, or TV tuner to the VIDEO IN terminals of the RG-900R.
- \* The front panel input terminals cannot be used together with the rear panel VIDEO output terminals to connect a single VCR.
- \* The front panel VIDEO IN terminal and the rear panel VIDEO OUT terminal are connected by a direct circuit inside the unit; as a result, when the connections listed above are performed, audio and video dubbing can be performed from VCR-2 to VCR-1.

## Connecting the power plug

Connect the RG-900R's power cord plug to the AC outlet on the rear panel of the amplifier. In this way, power to the RG-900R can be turned ON/OFF automatically by operating the amplifier's power switch.

## Connexions d'un magnétoscope à cassette

On pourra relier un magnétoscope à cassette (magnétoscope-1) aux bornes VIDEO du panneau arrière du RG-900R, alors qu'on pourra relier un magnétoscope de lecture (magnétoscope-2) ou un lecteur de disque vidéo (LDV) aux bornes d'entrée AUDIO et VIDEO du panneau avant.

De cette manière, on pourra profiter d'une multitude de fonctions, notamment de l'enregistrement d'un son compensé par égaliseur, de la lecture d'un son auquel on ajoutera un mixage de microphone, et du copiage d'une bande du magnétoscope 2 sur le magnétoscope 1.

### Raccordements aux bornes VIDEO (panneau arrière):

1. Relier les bornes "VIDEO S. IN" du magnétoscope 1 aux bornes "AUDIO OUT" du RG-900R à l'aide d'un cordon à fiches à broches.
  2. Relier les bornes "AUDIO OUT" du magnétoscope 1 aux bornes "VIDEO S. IN" du RG-900R à l'aide d'un cordon à fiches à broches.
  3. Relier la borne VIDEO IN du magnétoscope-1 à la borne "VIDEO OUT" du RG-900R à l'aide d'un câble vidéo.
- \* Si l'on utilise un magnétoscope avec signal audio monaural, le relier à l'aide d'un cordon à fiches à broches de type "Y".

### Connexions des bornes d'entrée AUDIO et VIDEO (panneau avant)

1. Relier les bornes de (AUDIO OUT du magnétoscope-2, du lecteur de disque vidéo ou du tuner de télévision aux bornes AUDIO IN du RG-900R à l'aide d'un cordon à fiches à broches.
  2. Relier les bornes VIDEO OUT du magnétoscope-2, du lecteur de disque vidéo ou du tuner de télévision aux bornes VIDEO IN du RG-900R à l'aide d'un câble vidéo.
- \* On ne pourra pas utiliser les bornes d'entrée du panneau avant en même temps que les bornes de sortie VIDEO du panneau arrière pour relier un seul magnétoscope.
- \* La borne VIDEO IN du panneau avant et la borne VIDEO OUT du panneau arrière sont reliées entre elles par l'intermédiaire d'un circuit direct à l'intérieur de l'appareil; en conséquence, lorsqu'on effectue les raccordements énumérés ci-dessus, on pourra obtenir un copiage audio et vidéo du magnétoscope-2 sur le magnétoscope-1.

## Branchement de la fiche d'alimentation

Brancher la fiche du cordon d'alimentation du RG-900R dans la prise d'alimentation CA prévue sur le panneau arrière de l'amplificateur. De cette manière, l'alimentation du RG-900R s'enclenche et se coupe automatiquement par l'action de l'interrupteur d'alimentation de l'amplificateur.

## Anschluß eines Videocassettenrecorders (VCR)

Ein Videorecorder (VCR-1) kann an die VIDEO-Buchsen an der Rückwand des RG-900R und ein Wiedergabe-Videorecorder (VCR-2) oder ein Bildplattenspieler (VDP) an die AUDIO- und VIDEO-Eingangsbuchsen an der Front angeschlossen werden.

Auf diese Weise läßt sich eine wahre Funktionsvielfalt erzielen: Aufnahme von mit Equalizermaßgeschneiderter Musik, Wiedergabe von Mikrophon-Mischaufnahmen und Überspielen von Videorecorder 2 auf Videorecorder 1.

### Anschlüsse an die VIDEO-Buchsen (Rückwand):

1. Ein Stiftsteckerkabel zum Verbinden der AUDIO IN-Buchsen des Videorecorders-1 mit den AUDIO OUT-Buchsen des RG-900R verwenden.
  2. Ein Stiftsteckerkabel zum Verbinden der AUDIO OUT-Buchsen des Videorecorders-1 mit den VIDEO S. IN-Buchsen des RG-900R verwenden.
  3. Ein Videokabel zum Verbinden der VIDEO IN-Buchse des Videorecorders 1 mit der VIDEO OUT-Buchse des RG-900R verwenden.
- \* Bei Gebrauch eines Videorecorders mit Mono-Audio-Signal ein Y-Stiftsteckerkabel zum Anschluß verwenden.

### Anschlüsse an die AUDIO- und VIDEO-Eingangsbuchsen (an der Front)

1. Ein Stiftsteckerkabel zum Verbinden der AUDIO OUT-Buchsen des Videorecorder-2, Bildplattenspielers oder Fernseh-Tuners mit den AUDIO IN-Buchsen des RG-900R verwenden.
  2. Ein VIDEO kabel zum Verbinden der VIDEO OUT-Buchsen des Videorecorders 2, Bildplattenspielers oder Fernseh-Tuners mit den VIDEO IN-Buchsen des RG-900R verwenden.
- \* Die Eingangsbuchsen an der Frontplatte können nicht zusammen mit den VIDEO-Ausgangsbuchsen an der Rückwand zum Anschluß eines einzelnen Videorecorders verwendet werden.
- \* Die VIDEO IN-Buchse an der Front und die VIDEO OUT-Buchse an der Rückwand sind durch eine direkte Schaltung im Gerät miteinander verbunden. Wenn die oben aufgeführten Anschlüsse vorgenommen werden, können Audio- und Videosignale von Videorecorder-2 auf Videorecorder-1 überspielt werden.

## Anschluß des Netzsteckers

Den Netzstecker des RG-900R an die Zusatzsteckdose an der Rückwand des Verstärkers anschließen. Auf diese Weise wird der RG-900R automatisch durch Betätigen des Netzschalters des Verstärkers ein- und ausgeschaltet.

## AC OUTLET

Power is supplied to the AC OUTLET on the rear panel when the power cord is connected to a household AC outlet.

- \* The maximum capacity of this outlet is 300 watts. Connecting an electrical appliance with a power consumption exceeding this rating is extremely dangerous. Check the rating before connection.

**NOTE:** Depending on the laws and regulation enforced locally, models without AC outlets may be supplied to some areas. Also, depending on the sales area, the shape of the AC outlets and their capacity may differ.

## Prise CA (AC OUTLET)

L'alimentation est fournie par la prise CA (AC OUTLET) qui se trouve sur le panneau arrière lorsque le cordon d'alimentation se trouve connecté à une prise CA du secteur.

- \* Cette prise a une capacité maximale de 300 watts. Il serait extrêmement dangereux d'y connecter un appareil électrique dont la consommation excède ce régime. Avant d'effectuer la connexion, vérifier le régime.

**REMARQUE:** En raison des lois et règlements en vigueur dans certaines régions, il peut arriver que des modèles ne soient pas équipés de prises d'alimentation en courant alternatif. De même, la forme et capacité de ces prises varient également d'après les régions où les appareils sont mis en vente.

## Wechselstromsteckdose (AC OUTLET)

Bei Anschluß des Gerätes an eine Haushaltssteckdose wird die Wechselstromsteckdose auf der Geräterückseite (AC OUTLET) mit Strom versorgt.

- \* Die maximale Kapazität dieser Steckdose beträgt 300 Watt. Es ist äußerst gefährlich, ein elektrisches Gerät mit einer Leistungsaufnahme, die diesen Nennwert überschreitet, an diese Steckdose anzuschließen. Vor dem Anschluß immer die Nennleistung überprüfen.

**ANMERKUNG:** Je nach den örtlich geltenden Gesetzen und Bestimmungen werden für manche Importgebiete auch Geräte ohne Netzausgangsbuchsen geliefert. Außerdem ist die Form und Kapazität der Netzausgangsbuchsen je nach Verkaufsgebiet verschieden.

## For the United Kingdom only

### Important

The wires in this mains lead are coloured in accordance with the following code:

**Blue: Neutral**  
**Brown: Live**

If the colours of the wires in the mains lead of this equipment should not correspond to the coloured markings identifying the terminals in your plug, proceed as follows:

The wire which is coloured **blue** must be connected to the terminal which is marked with the letter 'N' or coloured black.

The wire which is coloured **brown** must be connected to the terminal which is marked with the letter 'L' or coloured red.

Ensure that your equipment is connected correctly. If you are in any doubt, consult a qualified electrician.

For equipment purchased outside the U.K. with a "EUROPEAN" two-pin mains plug, the plug should be removed and connections made in accordance with the above instructions. Ensure also that the equipment is properly adjusted to 240 volts operation. If you are in any doubt, consult a qualified electrician, or our Service Agent in the U.K.

## Pour le Royaume Uni seulement

### Important

Les fils de cette ligne de secteur sont colorés en fonction du code suivant:

**Bleu: Neutre**  
**Marron: Sous-tension**

Si la couleur des fils du câble secteur de cet appareil ne correspond pas aux repères de couleur qui permettent d'identifier les bornes de la prise, procéder de la façon suivante:

Le fil coloré en **bleu** doit être relié à la borne qui porte le repère "N" ou qui est colorée en noir.

Le fil coloré en **marron** doit être relié à la borne qui porte le repère "L" ou qui est colorée en rouge.

Bien vérifier que l'appareil est relié correctement. En cas de doute, consulter un électricien qualifié.

Pour les appareils qui ont été achetés en dehors du Royaume-Uni et qui sont dotés d'une fiche de câble secteur à deux broches marquée "EUROPEAN", il faudra retirer la fiche et effectuer les branchements en suivant les instructions données ci-dessus. S'assurer également que l'appareil est correctement réglé pour fonctionner sur un courant de 240 volts. En cas de doute, consulter un électricien qualifié ou l'un de nos centres de réparation au Royaume-Uni.

## Nur für Großbritannien

### Wichtig

Die Drähte dieses Netzkabels folgen in ihrer Farbe dem nachstehenden Code:

**Blau: Neutral**  
**Braun: Stromführend**

Falls die Farben der Drähte des Netzkabels dieses Gerätes nicht mit den farbigen Markierungen der Klemmen Ihres Steckers übereinstimmen, gehen Sie folgendermaßen vor:

Der **blaue** Draht ist an die schwarze oder dem Buchstaben "N" bezeichnete Klemme anzuschließen.

Der **braune** Draht ist an die rote oder mit dem Buchstaben "L" bezeichnete Klemme anzuschließen.

Vergewissern Sie sich, daß Ihr Gerät ordnungsgemäß angeschlossen ist. Im Zweifelsfall wenden Sie sich bitte an einen qualifizierten Elektriker.

Bei einem außerhalb Großbritanniens gekauften Gerät, das mit einem "europäischen" zwei-poligen Netzstecker ausgestattet ist, muß dieser Stecker entfernt und der Anschluß wie oben beschrieben hergestellt werden. Vergewissern Sie sich außerdem, daß das Gerät richtig auf den Betrieb über 240 V Netzspannung eingestellt ist. Im Zweifelsfall wenden Sie sich bitte an einen qualifizierten Elektriker oder unseren Kundendienst in Großbritannien.

AC OUTLETS

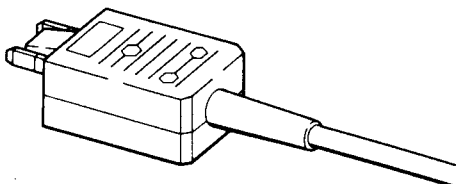

AC outlet on the rear panel accepts AC power plug "BULGIN P.772" or equivalent.

La prise CA prévue sur le panneau arrière reçoit une fiche d'alimentation CA de type "BULGIN P. 772" ou équivalent.

Kaltgerätesteckdosen an der Rückwand nimmt den Netzstecker "BULGIN P. 772" oder einen entsprechenden Stecker auf.

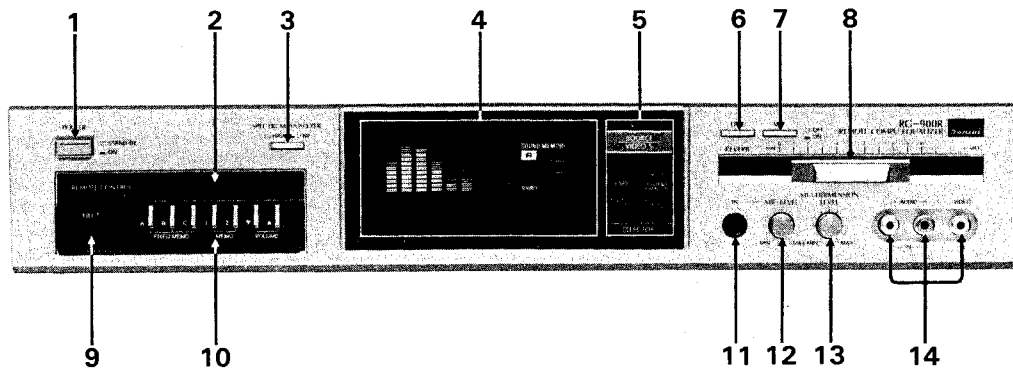

\* The photos and illustrations show a unit with a silver panel.

### 1 POWER Switch

Power is supplied to the unit when this switch is depressed to ON. When released to the STAND BY position, the main circuitry power is cut off.

#### NOTE:

Even when the POWER switch is at the STAND BY position, power still flows to part of the internal circuitry. When the unit is not being used for a long time, the power plug should be disconnected from the AC outlet. If the unit's power plug is connected to the amplifier's AC outlet (SWITCHED), the power to all circuits of the unit can be switched on and off using the amplifier's power switch.

### 2 Infrared Signal Receiving Window

The infrared signal beam from the remote control unit is received here.

### 3 SPECTRUM ANALYZER Switch

Use this switch to select the spectrum analyzer's lighting display level. Normally, set to "HIGH (  )"; if sound volume is so large that the maximum lighting level is exceeded, switch to "LOW (  )".

### 4 Displays

**Spectrum Analyser Display:** This display divides the program source signal into 7 frequency bands and separately indicates the level of each band, thus allowing you to visually confirm the frequency allocation of the program source and the amount of sound compensation added with the equalizer controls. Under normal conditions, this display is used as a spectrum analyzer indicator, but when the remote control unit's equalizer switches, (frequency switch, MEMO switch, etc.) are pressed, the display functions as a graphic equalizer indicator. About 5 seconds after adjusting the EQUALIZER switches, the display returns automatically to its function as spectrum analyzer. The display also functions as a graphic equalizer display for about five seconds after the power switch is initially turned ON.

\* Les photographies et illustrations présentent le modèle à panneau argenté.

### 1 Interrupteur d'alimentation (POWER)

L'alimentation est fournie à l'appareil lorsque cet interrupteur est enfoncé sur la position ON. Lorsqu'il est libéré sur la position STAND BY, l'alimentation des circuits principaux est coupée.

#### REMARQUE:

Même si l'interrupteur d'alimentation se trouve sur la position STAND BY, l'alimentation circule malgré tout dans une partie des circuits internes. Lorsqu'on ne prévoit pas d'utiliser l'appareil pendant un certain laps de temps, débrancher la fiche d'alimentation de la prise secteur. Si la fiche d'alimentation de l'appareil est branchée à la prise CA commutée (SWITCHED) de l'amplificateur, l'alimentation de tous les circuits de l'appareil s'allume et se coupe par l'interrupteur d'alimentation de l'amplificateur.

### 2 Fenêtre de réception du signal infrarouge

C'est ici qu'est reçu le faisceau de signal infrarouge envoyé par le bloc de télécommande.

### 3 Commutateur d'analyseur de spectre (SPECTRUM ANALYZER)

Actionner ce commutateur pour choisir le degré d'éclairage de l'affichage de l'analyseur de spectre. Normalement, le régler sur la position "HIGH (  )" (fort); si le volume du son est tel que le niveau d'éclairage maximal est dépassé, mettre ce commutateur sur la position "LOW (  )" (faible).

### 4 Affichages

**Affichage de l'analyseur de spectre:** Cet affichage divise le signal de la source de programme en 7 plages de fréquence et indique séparément le niveau de chaque plage, ce qui permet de confirmer du regard la répartition de fréquence de la source de programme ainsi que le degré de compensation sonore ajouté par les commandes de l'égaliseur. Dans des conditions normales d'utilisation, cet affichage sert d'indicateur pour l'analyseur de spectre, mais lorsqu'on appuie sur les commandes d'égaliseur du bloc de télécommande (sélecteur de fréquence, touche de mémoire, etc.), l'affichage joue le rôle d'indicateur pour l'égaliseur graphique. 5 secondes environ après qu'on a réglé les commandes de l'égaliseur (EQUALIZER), l'affichage retrouve automatiquement sa fonction d'analyseur de spectre.

\* Die photos und Illustrationen zeigen ein Gerät mit einer silberfarbenen Frontplatte.

### 1 Netzschalter (POWER)

Bei Drücken dieses Schalters auf Position ON (Ein) wird das Gerät eingeschaltet. Bei Ausrücken des Schalters auf Position STAND BY (Bereit) wird die Stromversorgung der Hauptschaltkreise unterbrochen.

#### ZUR BEACHTUNG:

Ein Teil der inneren Schaltkreise wird auch dann noch mit Strom versorgt, wenn der Netzschalter auf Position STAND BY gestellt ist. Wird das Gerät längere Zeit nicht benutzt, so sollte der Netzstecker aus der Steckdose gezogen werden. Wird der Netzstecker des Gerätes an die Steckdose des Verstärkers (SWITCHED) angeschlossen, so läßt sich die Stromversorgung aller Schaltkreise des Gerätes mit Hilfe des Netzschalters des Verstärkers ein- und ausschalten.

### 2 Infrarotempfänger

Die Fernbedienung wird auf diese Stelle gerichtet.

### 3 SPECTRUM ANALYZER-Schalter

Mit diesem Schalter kann der Lichtanzeigepiegel des Spektralanalysators gewählt werden. Normalerweise wählt man die Einstellung HIGH (  ). Wenn der Lautstärkepegel so hoch ist, daß der maximale Lichtpegel überschritten wird, stellt man den Schalter auf LOW (  ).

### 4 Anzeigen

**Spektralanalysatoranzeige:** Diese Anzeige teilt das Programmquellsignal in 7 Frequenzbänder und zeigt den Pegel jedes Bands separat an, so daß die Frequenzweisung der Programmquelle und das Ausmaß der Klangkompensation mit den Equalizer-Reglern visuell überprüft werden kann. Normalerweise dient dieses Display als Spektralanalysatoranzeige. Werden jedoch die Equalizer-Schalter der Fernbedienung (Frequenzschalter, MEMO-Schalter usw.) gedrückt, fungiert das Display als Graphic Equalizer-Anzeige. Etwa fünf Sekunden nach Einstellen der EQUALIZER-Schalter schaltet das Display dann wieder auf Spektralanalyse zurück. Das Display arbeitet auch unmittelbar nach Einschalten des Netzschalters etwa fünf Sekunden lang als Graphic Equalizer-Anzeige.



**VOL. (Volume) Display:** When the remote control's VOL. "DOWN" or "UP" switches are pressed, the display changes to indicate the status of the volume control setting. Since the number of lighting steps on the display is less than the number of steps on the volume switches, some steps will not light even when the switches are pressed.

**SOUND MEMORY Indicators:** When one of the FIXED MEMO switches (A, B, or C), or the MEMO switches (1 or 2) is pressed, the corresponding indicator (A, B, C, 1, or 2) will light, and the equalizer characteristic programmed in the respective switch will be called up.

**SOURCE/VIDEO S. (Video sound) Indicators:** Each time the SOURCE/VIDEO S. switch is pressed, these indicators alternately light to indicate the switch setting condition. When the "TAPE" or "VIDEO (FRONT IN)" switch is pressed, the indicators go out.

## 5 SELECTOR Switches

Use to select the program source to which you wish to listen.

**SOURCE/VIDEO S. Switch:** Each time this switch is pressed, the SOURCE and VIDEO S. indicators light alternately. Set to "SOURCE" to listen to the turntable, tuner, or cassette deck connected to the amplifier. To listen to the VCR-1 connected to the rear panel, set to "VIDEO S."

**VIDEO (FRONT IN) Switch:** Press this switch to listen to the audio channel of the VCR-2, VDP, or TV tuner connected to the front panel (indicator will light).

\* When this switch is pressed, other program sources and VCR-1 playback cannot be performed. When not using VCR-2, etc., be sure to set this switch so that the indicator is not lighted.

**TAPE switch:** Press this switch to listen to the cassette deck-2 connected to the rear panel TAPE terminals.

\* When this switch is pressed, playback of the program sources cannot be performed. When not using cassette deck-2, be sure to set the switch so that its indicator is not lighted.

## 6 LINE Reverb Switch

By depressing this switch, reverberation effects can be added to sounds of broadcasts, records, or tapes. When you do not wish to add reverberation effects, press the switch again and set to the released position.

## 7 MIC Reverb Switch

When this switch is pressed, reverberation effects are added to sounds from the microphone connected to the MIC jack. When you do not wish to add reverberation effects, press the switch again and set to the released position.

**Affichage de volume (VOL):** Lorsqu'on appuie sur les touches de volume descendante (VOL. "DOWN") ou ascendante ("UP") de latélécommande, l'affichage change et il indique le niveau du réglage de la commande de volume. Le nombre des degrés d'éclairage de l'affichage étant inférieur à celui des degrés des commandes de volume, certains degrés ne s'allument pas lorsqu'on appuie sur les touches.

**Témoins de mémoire du son (SOUND MEMORY):** Lorsqu'on appuie sur l'une des touches de mémoire fixe (FIXED MEMO) A, B ou C, ou sur l'une des touches de mémoire (MEMO) 1 ou 2, l'indicateur correspondant (A, B, C, 1 ou 2) s'allume, et les réglages d'égalisation mémorisés sur la touche correspondante sont rappelés.

**Témoins de son vidéo (SOURCE/VIDEO S.):** Chaque fois qu'on appuie sur le sélecteur de source/son vidéo (SOURCE/VIDEO S.), ces témoins s'allument alternativement pour indiquer le réglage choisi. Lorsqu'on appuie sur la touche "TAPE" ou "VIDEO (FRONT IN)", les témoins s'éteignent.

## 5 Sélecteurs (SELECTOR)

Ils permettent de choisir la source de programme que l'on veut écouter.

**Sélecteur de source/son vidéo (SOURCE/VIDEO S.):** Chaque fois qu'on appuie sur ce sélecteur, les témoins SOURCE et VIDEO s'allument alternativement. Mettre ce sélecteur sur la position "SOURCE" pour écouter la table de lecture, le tuner ou le magnétocassette relié à l'amplificateur. Pour écouter le magnétoscope-1 relié au panneau arrière, le mettre sur la position "VIDEO S."

**Sélecteur d'entrée avant vidéo < VIDEO (FRONT IN) >:** Appuyer sur ce sélecteur pour écouter le canal audio du magnétoscope 2, du lecteur de disque vidéo, ou du tuner relié au panneau avant (le témoin s'allume).

\* Lorsqu'on appuie sur ce sélecteur, la lecture des autres sources de programme et du magnétoscope-1 est impossible. Si l'on ne se sert pas du magnétoscope-2 etc., bien régler ce sélecteur de façon que son témoin ne s'allume pas.

**Sélecteur de bande (TAPE):** Appuyer sur ce sélecteur pour écouter le magnétocassette-2 relié aux bornes TAPE du panneau arrière.

\* Lorsqu'on appuie sur ce sélecteur, la lecture des autres sources de programme est impossible. Si l'on ne se sert pas du magnétocassette-2, bien régler ce sélecteur de façon que son témoin ne s'allume pas.

## 6 Interrupteur de réverbération de ligne (LINE)

Une poussée sur cet interrupteur permet d'ajouter des effets d'écho aux sons d'une émission radio, d'un disque ou d'une bande. Quand on ne désire pas ajouter d'effets d'écho à ces sons, appuyer à nouveau sur cet interrupteur de manière à le relâcher.

## 7 Interrupteur de réverbération de microphone (MIC)

Une poussée sur cet interrupteur permet d'ajouter des effets d'écho aux sons provenant du microphone, raccordé à la prise MIC. Quand on ne désire pas ajouter d'effets d'écho à ces sons, appuyer à nouveau sur cet interrupteur de manière à le relâcher.

**VOL.-Anzeige (Lautstärke):** Wenn der VOL DOWN- oder der UP-Schalter der Fernbedienung gedrückt wird, schaltet das Display auf die jeweilige Lautstärkeinstellung um. Da die Zahl der Leuchstufen des Displays geringer ist als die Zahl der Lautstärkestufen, leuchten einige Stufen nicht auf, auch wenn die Schalter gedrückt werden.

**SOUND MEMORY-Anzeige:** Wird einer der FIXED MEMO-Schalter (A, B oder C) bzw. MEMO-Schalter (1 oder 2) gedrückt, leuchtet die entsprechende Anzeige (A, B, C, 1 oder 2) auf, und das Equalizer-Programm, mit dem der jeweilige Schalter belegt ist, wird abgerufen.

**SOURCE/VIDEO S.-Anzeigen (Video-Ton):** Mit jedem Druck auf den SOURCE/VIDEO S.-Schalter leuchten diese Anzeigen abwechselnd zur Kennzeichnung der Schaltereinstellung auf. Wenn der TAPE- oder VIDEO (FRONT IN)-Schalter gedrückt wird, gehen die Anzeigen aus.

## 5 SELEKTOR-Schalter

Dient zur Wahl der gewünschten Programmquelle.

**SOURCE/VIDEO S.-Schalter:** Mit jedem Druck auf den Schalter leuchtet die SOURCE- und VIDEO S.-Anzeige abwechselnd auf. Für Wiedergabe vom am Verstärker angeschlossenen Plattenspieler, Tuner oder Cassettendeck auf SOURCE einstellen. Für Wiedergabe vom an die Rückwand angeschlossenen Videorecorder-1 auf VIDEO S. einstellen.

**VIDEO (FRONT IN)-Schalter:** Diesen Schalter drücken, um den Tonkanal des an die Frontplatte angeschlossenen Videorecorders-2, Bildplattenspielers oder Fernseh-Tuners zu hören (Anzeige leuchtet auf).

\* Wenn dieser Schalter gedrückt wird, ist Wiedergabe anderer Programmquellen und von Videorecorder-1 nicht möglich. Bei Gebrauch von Videorecorder-2 usw. diesen Schalter unbedingt so einstellen, daß die Anzeige nicht leuchtet.

**TAPE-Schalter:** Für Wiedergabe vom an die TAPE-Buchsen an der Rückwand angeschlossenen Cassettendeck-2 diesen Schalter drücken.

\* Wenn dieser Schalter gedrückt wird, ist Wiedergabe von anderen Programmquellen nicht möglich. Bei Nichtgebrauch von Cassettendeck-2 diesen Schalter unbedingt so einstellen, daß seine Anzeige nicht leuchtet.

## 6 Direkteingangs-Nachhallschalter (LINE)

Durch Niederdrücken dieses Schalters können Nachhalleffekte zu den Klängen von Rundfunksendungen, Schallplatten oder Bändern hinzugefügt werden. Sollen keine Nachhalleffekte hinzugefügt werden, den Schalter durch nochmaliges-Drücken ausrasten.

## 7 Mikrofoneingangs-Nachhallschalter (MIC)

Durch Niederdrücken dieses Schalters können Nachhalleffekte zu den Klängen von dem an die Mikrofonbuchse (MIC) angeschlossenen Mikrophon hinzugefügt werden. Sollen keine Nachhalleffekte hinzugefügt werden, den Schalter durch nochmaliges Drücken ausrasten.

## 8 REVERB DEPTH Control

This is used to control the amount of reverberation effect added to program sounds. By sliding the control to the right, reverberation effects are increased. Effects are decreased by sliding the control to the left. The pattern shown on the sound display changes in response to the amount of reverberation effects added.

## 9 EJECT Button

Press this button to remove the remote control unit stored in the body of the RG-900R.

## 10 Remote Control Unit Holder

As shown in the photograph, the remote control unit can be inserted and stored in the body of the RG-900R.

In this condition, the FIXED MEMO, MEMO, and VOLUME switches can be operated.

\* When the remote control unit is operated while stored in the RG-900R, press the upper part of each switch.

## 11 MIC Jack

This is an input jack for a microphone. When using a microphone plug it into this jack.

\* When not using a microphone, be sure to unplug it.

## 12 MIC LEVEL Control

This is a control for adjusting the input level of microphones. As the control is turned to the right, the input level of the microphone will be increased. Use this control to adjust the input level of a microphone when mixing it with a turntable or other program source.

\* When not using a microphone, turn this control fully to the left.

## 13 MULTIDIMENSION LEVEL Control

When this control is rotated to the right, multidimension effect is added to the program source sound, providing added breadth to stereo sounds, and giving simulated stereo effect to monaural sounds from microphones, etc.

The effect is enhanced the farther the control is rotated to the right. When not using the control, be sure to rotate the control fully to the left ("MIN") position.

## 14 AUDIO IN, VIDEO IN Terminals

A second VCR, video disc player (VDP), or TV tuner may be connected to these terminals, thus allowing dubbing to VCR-1, as well as normal playback.

**AUDIO IN Terminals:** Connect to the audio output terminals of the VCR-2, VDP, or TV tuner.

**VIDEO IN Terminal:** Connect to the video output terminal of the VCR-2, VDP, or TV tuner. The video signals input to this terminal are output as is from the rear panel VIDEO OUT terminal.

## 8 Réglage de profondeur de réverbération (REVERB DEPTH)

Il permet de contrôler le degré de l'effet d'écho ajouté aux sons du programme. Un déplacement de ce curseur vers la droite accentue les effets d'écho qui sont atténués par un glissement de ce curseur vers la gauche. Le motif qui apparaît sur l'affichage sonore change selon le degré d'effets d'écho ajouté.

## 9 Touche d'éjection (EJECT)

Appuyer sur cette touche pour retirer le bloc de télécommande rangé dans le corps du RG-900R.

## 10 Logement du bloc de télécommande

Comme le montre la photographie, on peut introduire le bloc de télécommande dans le corps du RG-900R pour l'y ranger. Dans ce cas, on pourra actionner les touches de FIXED MEMO, de MEMO et de VOLUME.

\* Pour actionner le bloc de télécommande lorsqu'il est rangé dans le RG-900R, appuyer sur la partie supérieure de chacune des touches.

## 11 Prise de microphone (MIC)

C'est la prise d'entrée du microphone. Lorsqu'on utilise un microphone, le relier à cette prise.

\* Lorsqu'on ne se sert pas du microphone, ne pas oublier de le débrancher de cette prise.

## 12 Commande de MIC LEVEL

Cette commande permet de régler le niveau d'entrée des microphones. Lorsqu'on tourne cette commande vers la droite, le niveau d'entrée du microphone augmente. Utiliser cette commande pour régler le niveau d'entrée du microphone lorsqu'on effectue un mixage avec une table de lecture ou toute autre source de programme.

\* Lorsqu'on n'utilise pas de microphone, laisser cette commande tournée à fond vers la gauche.

## 13 Commande de niveau de multidimension (MULTIDIMENSION LEVEL)

Si l'on tourne cette commande vers la droite, un effet de multidimension est ajouté au son de la source de programme, ce qui ajoute de la profondeur aux sons stéréo et donne un effet stéréo simulé aux sons monophoniques des microphones notamment.

Plus la commande est tournée vers la droite, plus l'effet est renforcé. Lorsqu'on ne se sert pas de cette commande, bien la tourner à fond sur la gauche (position minimale "MIN").

## 14 Bornes de AUDIO IN et de VIDEO IN

On pourra relier un second magnétoscope, un lecteur de disque vidéo ou un tuner de télévision à ces bornes, ce qui permettra un copiage sur le magnétoscope-1 ainsi qu'une lecture normale.

**Bornes d'entrée audio (AUDIO IN):** Les relier aux bornes de sortie audio du magnétoscope-2, du lecteur de disque vidéo ou du tuner de télévision.

**Borne d'entrée vidéo (VIDEO IN):** La relier à la borne de sortie vidéo du magnétoscope-2, du lecteur de disque vidéo ou du tuner de télévision. Les signaux vidéo envoyés par cette borne représentent la sortie, comme par la borne VIDEO OUT du panneau arrière.

## 8 Nachhalltiefenregler (REVERB DEPTH)

Dieser Schalter dient zum Reglen der Stärke der zu den Programmklängen hinzugefügten Nachhallereffekte. Durch Schieben des Reglers nach rechts werden die Nachhallereffekte stärker. Die Effekte werden schwächer, wenn man den Regler nach links schiebt. Das auf dem Klanganzeigefeld gezeigte Muster ändert sich in Übereinstimmung mit der Stärke der hinzugefügten Nachhallereffekte.

## 9 EJECT-Taste

Diese Taste drücken, um die im Gehäuse des RG-900R untergebrachte Fernbedienung zu entnehmen.

## 10 Fernbedienungshalter

Wie im Foto gezeigt, kann die Fernbedienung in das Gehäuse des RG-900R eingesetzt und dort untergebracht werden.

In diesem Zustand können der FIXED MEMO-, MEMO- und VOLUME-Schalter betätigt werden.

\* Wenn die Fernbedienung im RG-900R eingesetzt betätigt wird, den oberen Teil des jeweiligen Schalters drücken.

## 11 Mikrofonbuchse (MIC)

Dabei handelt es sich um einen Mikrofoneingang. Bei Verwendung eines Mikrofons wird dieses hier angeschlossen.

\* Den Stecker des Mikrofons immer aus der Buchse ziehen, wenn es nicht verwendet werden soll.

## 12 Mikrofonpegelregler (MIC LEVEL)

Mit diesem Regler kann der Eingangsspegel eines Mikrofons justiert werden. Durch Drehen nach rechts wird der Eingangsspegel des Mikrofons erhöht. Wenn Mikrofonton mit der Wiedergabe eines Plattenspielers oder einer anderen Programmquelle gemischt werden soll, so läßt sich mit diesem Regler die relative Lautstärke des zugemischten Mikrofontons beeinflussen.

\* Wird kein Mikrofon benutzt, so sollte dieser Regler bis zum Anschlag nach links gedreht werden.

## 13 MULTIDIMENSION LEVEL-Regler

Durch Drehen dieses Reglers nach rechts wird ein Multidimensionseffekt dem Programmquellenton hinzugefügt, so daß Stereo-Klangwiedergabe mehr Tiefe gewinnt, und Mono-Klangwiedergabe von Mikrofonen usw. Einen stereoähnlichen Effekt erhält.

Je weiter der Regler nach rechts gedreht wird, desto stärker ist der Effekt. Wenn diese Wirkung nicht gewünscht ist, den Regler ganz nach links drehen (auf MIN).

## 14 AUDIO IN-, VIDEO IN-Buchsen

An diese Buchsen kann ein zweiter Videorecorder, Bildplattenspieler oder Fernseh-Tuner angeschlossen werden, so daß Überspielen auf Videorecorder-1 sowie normale Wiedergabe möglich ist.

**AUDIO IN-Buchsen:** Mit den Audio-Ausgangsbuchsen des zweiten Videorecorders, Bildplattenspielers oder Fernseh-Tuners verbinden.

**VIDEO IN-Buchse:** Mit der Video-Ausgangsbuchse des zweiten Videorecorders, Bildplattenspielers oder Fernseh-Tuners verbinden. Die dieser Buchse zugeführten Video-Signale werden wie von der VIDEO OUT-Buchse an der Rückwand ausgegeben.

## Infrared Remote Control Unit (RS-900R)

## Bloc de télécommande à infrarouge (RS-900R)

## Infrarot-Fernbedienung (RS-900R)

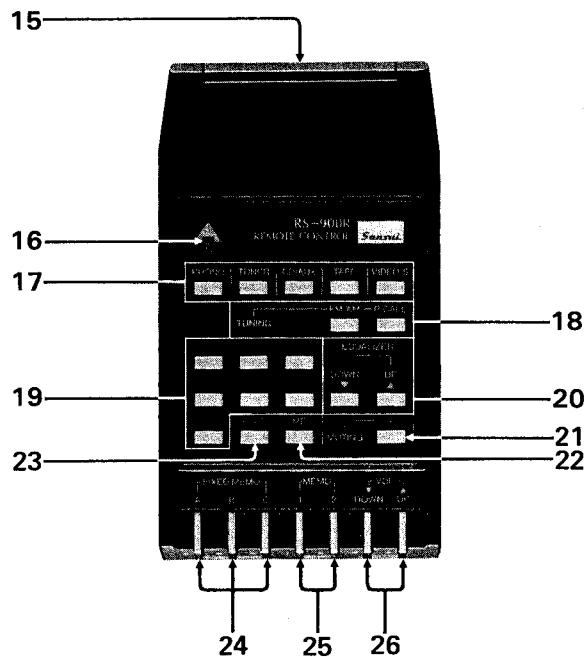

### 15 Infrared-ray Transmitting Port

When the switches of the remote control unit are pressed, an infrared signal corresponding to the switch pressed is transmitted from this port. Point the remote control unit toward the infrared signal receiving window on the main unit.

### 16 Signal Output Indicator

When the remote control switches are pressed, this indicator lights to confirm that a signal has been transmitted. When the main unit receives such a signal, an electronic sound is produced.

### 17 Program Source Selector Switches

Use to select the desired program source.

**PHONO:** Press this switch to listen to records. The amplifier's INPUT SELECTOR will switch to "PHONO", and the record mounted on the turntable will automatically begin playing.

**TUNER:** Press this switch to listen to radio broadcasts. The amplifier's INPUT SELECTOR will switch to "TUNER".

**CD/AUX:** Press this switch when using a compact disc player connected to the amplifier's CD/AUX terminals. The amplifier's INPUT SELECTOR will switch to "CD/AUX".

**TAPE:** Press this switch to listen to tape playback on the cassette deck-1 connected to the amplifier. The amplifier's INPUT SELECTOR will switch to "TAPE-1", and the tape loaded in the cassette deck will automatically begin playback.

**VIDEO S. (Video Sound):** Press this switch to play back the VCR-1 connected to the rear panel of the RG-900R. The "VIDEO S." indicator on the display panel will light. When this switch is pressed again, or any other selector switch is pressed, the function (and display-panel indicator) will switch to "SOURCE".

### 15 Fenêtre émettrice de rayons infrarouges

Lorsqu'on appuie sur les touches du bloc de télécommande, un signal infrarouge correspondant à la touche enfoncée est transmis à cette fenêtre. Diriger le bloc de télécommande vers la fenêtre réceptrice du signal infrarouge de l'appareil principal.

### 16 Témoin de sortie de signal

Lorsqu'on appuie sur les touches de la télécommande, ce témoin s'allume pour confirmer que le signal reçoit ce signal, un son électronique est émis.

### 17 Sélecteur de source de programme

Ils permettent de choisir la source de programme voulue.

**PHONO:** Appuyer sur ce sélecteur pour écouter des disques. Le sélecteur d'entrée (INPUT SELECTOR) de l'amplificateur commute sur la position "PHONO", et la lecture du disque posé sur la table de lecture commence automatiquement.

**TUNER:** Appuyer sur ce sélecteur pour recevoir les émissions de radio. Le sélecteur d'entrée (INPUT SELECTOR) de l'amplificateur commute sur la position "TUNER".

**CD/AUX:** Appuyer sur ce sélecteur pour faire fonctionner un lecteur de disque compact relié aux bornes CD/AUX de l'amplificateur. Le sélecteur d'entrée (INPUT SELECTOR) de l'amplificateur commute sur la position "CD/AUX".

**TAPE:** Appuyer sur ce sélecteur pour lire une bande sur le magnétocassette-1 relié à l'amplificateur. Le sélecteur d'entrée (INPUT SELECTOR) de l'amplificateur commute sur "TAPE-1", et la bande introduite dans le magnétocassette commence automatiquement à être lue.

**VIDEO S. (son vidéo):** Appuyer sur ce sélecteur pour effectuer une lecture sur le magnétoscope relié au panneau arrière du RG-900R. Le témoin "VIDEO S." du panneau d'affichage s'allume. Si l'on appuie à nouveau sur ce sélecteur, ou sur tout autre

### 15 Infrarot-Sender

Wenn die Schalter der Fernbedienung gedrückt werden, wird ein dem gedrückten Schalter entsprechendes Infrarotsignal von hier ausgesandt. Die Fernbedienung auf den Infrarotsignal-Empfänger der Haupteinheit richten.

### 16 Signalausgangsanzeige

Wenn die Schalter der Fernbedienung gedrückt werden, leuchtet diese Anzeige auf, um zu signalisieren, daß ein Signal ausgesandt worden ist. Wenn die Haupteinheit ein derartiges Signal empfängt ertönt ein elektronisches Signal.

### 17 Programmquellenwahlschalter

Zur Wahl der gewünschten Programmquelle.

**PHONO:** Diesen Schalter für Schallplattenwiedergabe drücken. Der INPUT SELECTOR des Verstärkers schaltet auf "PHONO", und die aufgelegte Platte wird automatisch abgespielt.

**TUNER:** Diesen Schalter für Rundfunkempfang drücken. Der INPUT SELECTOR des Verstärkers schaltet auf "TUNER".

**CD/AUX:** Bei Verwendung eines an die CD/AUX-Buchsen des Verstärkers angeschlossenen CD-Spielers diesen Schalter drücken. Der INPUT SELECTOR des Verstärkers schaltet auf "CD/AUX".

**TAPE:** Für Bandwiedergabe vom an den Verstärker angeschlossenen Cassettendeck-1 diesen Schalter drücken. Der INPUT SELECTOR des Verstärkers schaltet auf "TAPE-1", und die im Cassettendeck eingestezte Cassette wird automatisch abgespielt.

**VIDEO S. (Video-Ton):** Diesen Schalter drücken, um den an der Rückwand des RG-900R angeschlossenen Videorecorder-1 auf Wiedergabe zu schalten. Die "VIDEO S."-Anzeige des Display leuchtet auf. Wird dieser Schalter erneut oder ein anderer Wahlschalter gedrückt, erfolgt Funktions- (und Display-) Umschaltung auf "SOURCE".

- \* The "PHONO", "TUNER", "CD/AUX", and "TAPE" switches use the Compu-selector function to control the start/stop operations of their respective components, and to set the condition of the amplifier's input selector. The Compu-selector function does not operate, however, with the "VIDEO S." switch.

## 18 TUNING Switches

When listening to radio broadcasts, use these switches to select the desired band and preset stations.

**FM/AM:** Each time this switch is pressed, the tuner's reception band is switched alternately between "FM" and "AM" (if your tuner has three bands, "FM", "MW", and "LW"), and the corresponding indicators light.

**P. CALL (preset call):** Each time this switch is pressed, the number shown in the tuner's preset indicator is increased by 1, thus allowing you to select any desired station from among those preset.

- \* When the T-900 tuner is used, the preset call is performed in the order channel 1 ~ channel 16, regardless of the reception band.

## 19 Equalizer Frequency Selector Switches

Use to select the frequency band you wish to modify with the equalizer controls. When one of these switches is pressed, the display panel will change to indicate graphic equalizer, and the designated frequency band will appear as a flashing bar for about 5 seconds. During this interval, if the EQUALIZER "DOWN" or "UP" switches are pressed, the frequency response for that band will be changed.

- \* The electronic sound produced when these switches are pressed is a "do-re-mi" sound from the 63 Hz switch.

## 20 EQUALIZER Switches

Use to modify the equalizer frequency response.

Press these switches after pressing one of the equalizer frequency selector switches to designate the frequency band you wish to modify. When the bar is at the "0 dB" position, the equalizer response is "flat" (normal); when "DOWN ( ▼ )" is pressed, the response is attenuated, and when "UP ( ▲ )" is pressed, the response is enhanced.

When a switch is pressed once, equalizer response changes in one step, and when pressed continuously, response likewise changes continuously, changing until the upper or lower limits are reached, at which point it stops. The range of possible equalizer response modification is -10 dB ~ +10 dB. Try various frequency combinations to find the precise sound you like.

- \* The display returns to its spectrum analyzer function about 5 seconds after the switches are pressed.

sélecteur, la fonction (ainsi que le témoin du panneau d'affichage) commute sur la position "SOURCE".

- \* Les sélecteur "PHONO", "TUNER", "CD/AUX" et "TAPE" font intervenir la fonction du Sélecteur Compu pour déclencher et arrêter les composants respectifs, ainsi que pour régler le sélecteur d'entrée de l'amplificateur. Toutefois, le Sélecteur Compu ne fonctionne pas avec le sélecteur "VIDEO S."

## 18 Touches d'accord (TUNING)

A l'écoute d'émissions de radio, choisir la gamme et la station préréglée voulues à l'aide de ces touches.

**FM/AM:** Chaque fois qu'on appuie sur cette touche, la gamme de réception du tuner commute alternativement entre la FM et la AM (entre la FM, les PO et les GO si le tuner est doté de trois gammes de fréquence), et les témoins correspondants s'allument.

**P. CALL (rappel de station préréglée):** Chaque fois qu'on appuie sur cette touche, le numéro affiché sur le témoin de préréglage du tuner avance d'une unité, ce qui permet de choisir la station voulue parmi les stations préréglées.

- \* Si l'on utilise le tuner T-900, le rappel de préréglage fait revenir les canaux 1 à 16 dans l'ordre, indépendamment de la gamme de réception.

## 19 Sélecteurs de fréquence de l'égaliseur

Ils permettent de choisir la plage de fréquence que l'on veut modifier à l'aide des commandes de l'égaliseur. Lorsqu'on appuie sur l'un de ces sélecteurs, le panneau d'affichage passe au mode d'égaliseur graphique, et la plage de fréquence sélectionnée s'affiche sous forme d'une barre qui clignote pendant 5 secondes environ. Si l'on appuie sur les touches d'égaliseur descendante (EQUALIZER "DOWN") ou ascendante ("UP") pendant cet intervalle, la réponse de fréquence est modifiée pour cette plage.

- \* Le son électronique émis lorsqu'on appuie sur ces touches correspond aux notes "do-ré-mi" du sélecteur de 63 Hz.

## 20 Touches d'égaliseur (EQUALIZER)

Elles permettent de modifier la réponse de fréquence de l'égaliseur.

Appuyer sur ces touches après avoir appuyé sur l'un des sélecteurs de fréquence d'égaliseur pour choisir la plage de fréquence que l'on veut modifier. Lorsque la barre se trouve sur la position "0 dB", la réponse de l'égaliseur est "plate" (normale); si l'on appuie sur la touche descendante <"DOWN ( ▼ )" >, la réponse est atténuée, et si l'on appuie sur la touche ascendante <"UP ( ▲ )" >, la réponse est renforcée. Lorsqu'on appuie une fois sur une touche, la réponse de l'égaliseur change d'un cran, et si l'on y appuie de façon continue, la réponse change également de façon continue jusqu'à ce qu'on atteigne la limite supérieure ou inférieure, point auquel la modification s'arrête. La plage de modification possible de la réponse de l'égaliseur va de -10 dB à +10 dB. Essayer plusieurs combinaisons de fréquence possibles pour trouver le son qui convient le mieux.

- \* L'affichage revient à sa fonction d'analyseur de spectre 5 secondes environ après qu'on a appuyé sur les touches.

- \* PHONO-, TUNER-, CD/AUX- und TAPE-Schalter arbeiten mit der Compu-selector-Funktion zur Steuerung von Start/Stopps des jeweiligen Bausteins und zur Einstellung des Eingangswählers des Verstärkers. Die Compu-selector-Funktion arbeitet jedoch mit dem VIDEO S.-Schalter nicht.

## 18 TUNING-Schalter

Bei Rundfunkempfang verwendet man diese Schalter zur Wahl des gewünschten Wellenbands und von Festsendern.

**FM/AM:** Mit jedem Druck auf diesen Schalter wird der Wellenbereich zwischen UKW und MW (wenn Ihr Tuner drei Wellenbereiche hat, zwischen UKW, MW und LW) umgeschaltet, und die entsprechende Anzeige leuchtet auf.

**P. CALL (Festsender-Abwurf):** Mit jedem Druck auf diesen Schalter erhöht sich die in der Tuner-Festsenderanzeige gezeigte Zahl um 1. Jeder beliebige vorprogrammierte Festsender kann auf diese Weise abgerufen werden.

- \* Bei Verwendung des Tuners T-900 erfolgt der Festsender-Abwurf in der Folge 1 ~ 16, ungeachtet Wellenbereiches.

## 19 Equalizer-Frequenzwahlschalter

Zur Wahl des Frequenzbands, das mit den Equalizer-Reglern beeinflusst werden soll. Durch Drücken eines dieser Schalter schaltet das Display auf Graphic Equalizer-Anzeige um, und das bestimmte Frequenzband scheint als blinkender Balken etwa 5 Sekunden lang. Wird innerhalb dieser 5 Sekunden der EQUALIZER DOWN- oder UP-Schalter gedrückt, ändert sich der Frequenzgang für dieses Band.

- \* Der beim Drücken dieser Schalter erzeugte elektronische Ton ist ein "C-D-E" von der 63-Hz-Schaltung.

## 20 EQUALIZER-Schalter

Zum Ändern des Equalizer-Frequenzgangs. Diese Schalter nach Drücken eines der Equalizer-Frequenzwahlschalter zur Bestimmung des Frequenzbands, das beeinflusst werden soll, drücken. Wenn sich der Balken in 0 dB-Position befindet, ist der Equalizer-Frequenzgang linear (normal). Durch Drücken von DOWN ( ▼ ) wird der Frequenzgang abgeschwächt, durch Drücken von UP ( ▲ ) wird der Frequenzgang angehoben. Durch einmaligen Druck auf einen Schalter wird der Frequenzgang des Equalizers um eine Stufe verändert. Durch kontinuierliches Drücken erfolgt schnelle Verstellung bis zur oberen oder unteren Grenze. Der Equalizer-Frequenzgang kann zwischen -10 dB und +10 dB verstellt werden. Experimentieren Sie mit verschiedenen Frequenzkombinationen, um Ihren ganz persönlichen Klang zu finden.

- \* Etwa 5 Sekunden nach Loslassen der Schalter schaltet das Display auf Spektralanalyse zurück.

## 21 MUTING Switch

When this switch is pressed, all playback sound is cut and the VOL. display flashes. When pressed again, the sound returns to its original volume. Use this switch to temporarily interrupt sound during telephone calls, etc.

## 22 ME (memory) Switch

When this switch is pressed, the "MEMORY" indicator in the display panel flashes for about 5 seconds. During this interval, if one of the MEMO switches (1 or 2) is pressed, the equalizer response setting currently indicated in the graphic equalizer display will be memorized.

## 23 FLAT Switch

This switch allows you to return modified equalizer response settings to their normal (flat) condition with one touch. When this switch is pressed, the flat equalizer display will appear. This switch is convenient for comparing the difference between the sound of memorized equalizer settings and the flat setting, or to clear the settings before making a new adjustment.

## 24 FIXED MEMO Switches

Three kinds of equalizer response curve have been permanently set and memorized in the unit; these may be used by pressing the FIXED MEMO switches "A", "B", or "C". Equalizer curve "A" is meant especially for classic music, while "B" is for disco, and "C" is for rock music. Use the three response curves in accordance with your tastes.

## 25 Memo Switches

These switches allow you to memorize two different equalizer response curves, and recall them with one touch. After setting a desired equalizer response curve, press the ME switch. The MEMORY indicator will flash for about 5 seconds; during this interval, press MEMO switch "1" or "2", and the response curve shown on the display will be memorized in that switch.

## 26 VOL. (Volume) Switches

Use to control the volume of program source sounds. When "DOWN (▼)" is pressed, sound is reduced, and the VOL. display lighting is lessened; when "UP (▲)" is pressed, sound is increased, and the VOL. display lighting also increases. Sound volume can be changed in 16 steps; when a switch is pressed once, volume changes in one step; when a switch is held depressed, sound volume changes continuously.

\* When the power switch is initially turned ON, the unit is automatically set to a volume of -15 dB. Set your amplifier's volume control to the normal listening level at this time.

## 21 Touche de silencieux (MUTING)

Lorsqu'on appuie sur cette touche, tous les sons de lecture se coupent et l'affichage de volume (VOL) se met à clignoter. Si l'on appuie à nouveau sur cette touche, le son revient à son volume original. Utiliser cette touche pour interrompre temporairement le son, pendant un appel téléphonique par exemple.

## 22 Touche de mise en mémoire (ME)

Lorsqu'on appuie sur cette touche, le témoin de "MEMORY" du panneau d'affichage clignote pendant environ 5 secondes. Si l'on appuie sur les touches de MEMO 1 ou 2 pendant cet intervalle, le réglage de la réponse de l'égaliseur actuellement affiché sur l'affichage de l'égaliseur graphique se mémorise.

## 23 Touche de réponse plate (FLAT)

Cette touche permet de ramener les réglages particuliers de la réponse de l'égaliseur à leur état normal (plat) à l'aide d'une seule pression sur une touche. Lorsqu'on appuie sur cette touche, la réponse plate de l'égaliseur apparaît sur l'affichage. Cette touche est pratique pour comparer le son non modifié avec le son obtenu par les réglages mémorisés de l'égaliseur, ou pour annuler les réglages avant de procéder à une nouvelle modification.

## 24 Touches de mémoire fixe (FIXED MEMORY)

Trois courbes de réponse d'égalisation différentes ont été réglées de manière permanente sur l'appareil; pour les rappeler, appuyer sur la touche de FIXED MEMORY "A", "B" ou "C". La courbe d'égalisation "A" convient plus particulièrement pour la musique classique, tandis que la courbe "B" est prévue pour la musique disco, et la courbe "C" pour la musique rock. Utiliser ces trois courbes de réponse à sa convenance.

## 25 Touches de mémoire (MEMO)

Ces touches permettent de mémoriser deux courbes de réponse d'égalisation différente et de les rappeler par une simple pression sur une touche. Après avoir réglé la courbe de réponse d'égalisation voulue, appuyer sur la touche de mise en mémoire (ME). Le témoin MEMORY clignote pendant 5 secondes environ; pendant cet intervalle, appuyer sur la touche de "1" ou "2", et la courbe de réponse qui apparaît sur l'affichage se mémorise dans cette touche.

## 26 Touches de volume (VOL.)

Elles permettent de commander le volume du son de la source de programme. Lorsqu'on appuie sur la touche "DOWN (▼)", le son est réduit et la luminosité de l'affichage de volume (VOL.) diminue; si l'on appuie sur la touche "UP (▲)", le son augmente et la luminosité de l'affichage de volume (VOL.) augmente également. Le volume sonore se règle suivant 16 crans; si l'on appuie une fois sur une touche, le volume se modifie d'un cran; si l'on maintient la touche enfoncée, le volume sonore change de façon continue.

\* Lorsqu'on appuie pour la première fois sur l'interrupteur d'alimentation (position ON), l'appareil se règle automatiquement au niveau de volume -15 dB. A ce moment-là, régler la commande de volume de l'amplificateur de façon à obtenir un niveau d'écoute normal.

## 21 MUTING-Schalter

Durch Drücken dieses Schalters wird der Ton vollkommen stummgeschaltet, und die VOL.-Anzeige blinkt. Durch erneutes Drücken wird die normale Lautstärke wiederhergestellt. Dieser Schalter kann sehr nützlich sein. Nehmen wir an, Sie bekommen plötzlich einen Telefonanruf. Ein Druck auf den MUTING-Schalter genügt.

## 22 ME-Schalter (Speicherschalter)

Wenn dieser Schalter gedrückt wird, blinkt die MEMORY-Anzeige im Display etwa 5 Sekunden lang. Wird während dieser 5 Sekunden einer der MEMORY-Schalter (1 oder 2) gedrückt, wird die jeweils im Graphic Equalizer-Display angezeigte Equalizer-Frequenzgangeinstellung gespeichert.

## 23 FLAT-Schalter

Sie haben den Wiedergabeklang mit den Equalizer-Reglern beeinflusst. Nun wollen Sie zur ursprünglichen Wiedergabe zurück. Ein Tastendruck genügt. Sie brauchen nur den FLAT-Schalter drücken, und der Frequenzgang ist wieder linear. Damit kann man auf einfache Weise einen guten Vergleich zwischen der durch den Equalizer beeinflussten Wiedergabe und der Original-Wiedergabe anstellen oder die Einstellungen vor einer Neueinstellung löschen.

## 24 FIXED MEMO-Schalter

Drei Arten von Equalizer-Frequenzgangkurven sind permanent eingestellt und gespeichert. Diese Kurven können mit den FIXED MEMO-Schaltern "A", "B" oder "C" abgerufen werden. Die Equalizer-Kurve "A" eignet sich insbesondere für Klassik, "B" für disco und "C" für Rock. Verwenden Sie diese drei Frequenzgangkurven wunschgemäß.

## 25 MEMO-Schalter

Mit diesen Schaltern können verschiedene Equalizer-Frequenzgangkurven gespeichert und auf einen einzigen Druck hin abgerufen werden. Nach Einstellen einer gewünschten Equalizer-Frequenzgangkurve braucht nur der ME-Schalter gedrückt zu werden. Die MEMORY-Anzeige blinkt etwa 5 Sekunden. Wird während dieser 5 Sekunden der MEMO-Schalter 1 oder 2 gedrückt, wird dieser Schalter mit der im Display angezeigten Frequenzgangkurve belegt.

## 26 VOL.-Schalter (Lautstärke)

Zur Lautstärkeregelung. Durch Drücken von DOWN (▼) wird die Lautstärke vermindert, und die VOL.-Anzeige-Beleuchtung nimmt ab. Durch Drücken von UP (▲) wird die Lautstärke erhöht, und die VOL.-Anzeige-Beleuchtung nimmt zu. Die Lautstärke läßt sich in 16 Stufen verstellen. Auf einmaligen Druck eines Schalters ändert sich die Lautstärke um eine Stufe. Schnelle Verstellung erfolgt durch kontinuierliches Drücken.

\* Unmittelbar nach dem Einschalten des Geräts wird die Lautstärke automatisch auf -15 dB eingestellt. Den Lautstärkeregler des Verstärkers auf eine normale Hörlautstärke einstellen.

## Operating procedures

## Procédés de réglage

## Bedienungsverfahren

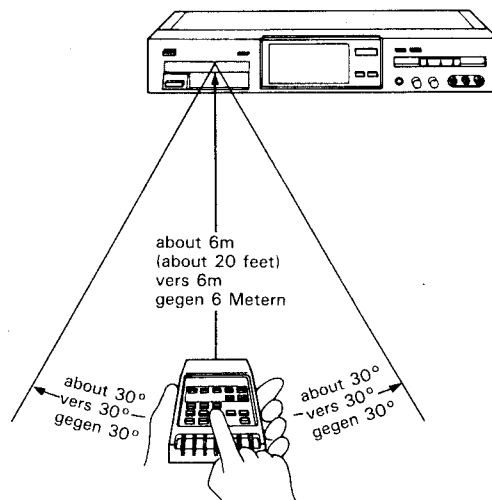
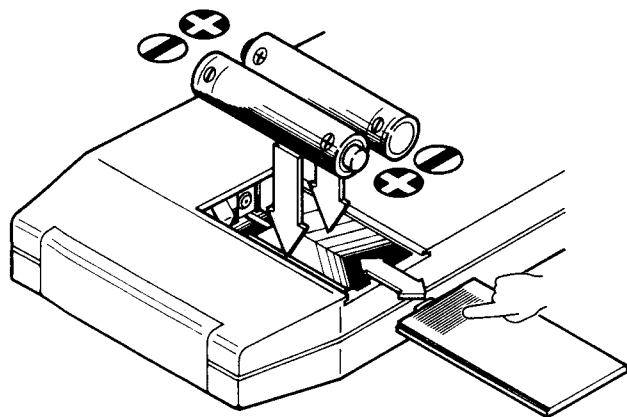
**Loading batteries**

Insert the two accessory 1.5V batteries, type "AAA" (IEC R03), into the battery compartment in the back of the remote control unit.

1. Press the grooves on the battery compartment lid and slide it off.
2. Insert the two batteries, taking care to match the +, - polarities correctly with the diagram in the case.
3. Replace the compartment lid.

**Replacing batteries**

When batteries become weak, the signal transmitting performance drops, and the remote control unit will become unusable. In this case, replace the old batteries with two new ones.

- \* Since even batteries of the same size may have differing voltages depending on manufacturer, be sure to use only identical "AAA" (IEC R03) 1.5V type batteries.
- \* Do not mix new batteries with already used batteries.
- \* Use batteries designed to prevent leakage of the electrolyte inside.

**About the remote control unit**

The remote control unit can be used to control components from your listening position. Take special note of the following points:

- \* When operating the remote control unit, point it in the direction of the infrared signal receiving window on the RG-900R.
- \* The operating range of the remote control unit is within 30° to each side of the front of the RG-900R, within a distance of about 6m (about 20 feet) on an uninterrupted straight line (the remote control unit will not operate if furniture or other obstacles are directly between the remote control unit and the RG-900R). Note that in areas struck by direct sunlight or bright spotlights, the operating range of the remote control may be shortened, or it may fail to operate at all.
- \* Press operating switches separately and firmly.

**Chargement des piles**

Introduire les deux piles de 1,5V de type "AAA" (IEC R03) fournies en accessoire dans le logement des piles prévu au dos du bloc de télécommande.

1. Appuyer sur les sillons gravé sur le couvercle du logement des piles et le faire glisser pour l'enlever.
2. Introduire les deux piles, en prenant soin de faire correspondre leurs polarités + et - avec les indications du boîtier.
3. Remettre le couvercle du logement en place.

**Remplacement des piles**

Lorsque les piles sont usées, la puissance de transmission des signaux diminue et le bloc de télécommande ne fonctionne plus. Dans ce cas, remplacer les piles par des neuves.

- \* Des piles de format semblables pouvant avoir des tensions différentes selon les fabricants, on prendra soin de n'utiliser que des piles "AAA" identiques (IEC R03) de 1,5V.
- \* Ne pas mélanger des piles neuves avec des piles qui ont déjà servi.
- \* Utiliser des piles conçues pour empêcher l'électrolyte contenue à l'intérieur de fuir.

**A propos du bloc de télécommande**

Le bloc de télécommande permet de commander les composants à partir de la position d'écoute. Prendre note des points suivants:

- \* Pour faire fonctionner le bloc de télécommande, le diriger vers la fenêtre de réception du signal infrarouge du RG-900R.
- \* Le rayon d'action du bloc de télécommande s'étend à 30° au maximum de chaque côté de la fenêtre avant du RG-900R, sur une distance maximale de 6m et suivant une ligne droite ininterrompue (le bloc de télécommande ne fonctionne pas si un meuble ou d'autres obstacles s'interposent entre lui et le RG-900R). On notera que, dans les endroits inondés de soleil ou soumis à un éclairage violent, le rayon d'action de la télécommande risque d'être réduit, ou bien la télécommande risque d'être réduite, ou bien la télécommande risque de ne plus fonctionner du tout.
- \* Appuyer fermement et distinctement sur les touches.

**Einsetzen der Batterien**

Die beiden mitgelieferten 1,5-V-Batterien (Typ "AAA", IEC R03) in das Batteriefach hinten an der Fernbedienung einsetzen.

1. Auf die Nut des Batteriefachdeckels drücken und den Deckel abschleiben.
2. Die beiden Batterien polaritätsrichtig gemäß Diagramm im Gehäuse einsetzen.
3. Den Batteriefachdeckel wieder anbringen.

**Auswechseln der Batterien**

Wenn die Batterien schwach werden, nimmt die Sendeleistung ab, und nach einiger Zeit funktioniert die Fernbedienung überhaupt nicht mehr. Die alten Batterien rechtzeitig durch neue ersetzen.

- \* Nur zwei identische "AAA"-1,5 V-Batterien (IEC R03) desselben Herstellers verwenden.
- \* Neue Batterien nicht zusammen mit bereits benutzten Batterien verwenden.
- \* Batterien verwenden, bei denen der Elektrolyt nicht auslaufen kann.

**Hinweise zur Fernbedienung**

Mit der Fernbedienung können die Geräte aus einer gewissen Entfernung bedient werden. Achten Sie insbesondere auf die folgenden Punkte:

- \* Die Fernbedienung direkt auf den Fernbedienungsempfänger am RG-900R richten.
- \* Der Wirkungsbereich der Fernbedienung liegt innerhalb von 30° zu jeder Seite der Front des RG-900R innerhalb einer Entfernung von ungefähr 6 Metern. Zwischen Fernbedienung und dem Fernbedienungsempfänger am RG-900R dürfen sich keinerlei Gegenstände befinden. Bei direkter Sonnenbestrahlung oder heller Beleuchtung kann der Wirkungsbereich der Fernbedienung verkürzt werden. Bei besonders ungünstigen Bedingungen funktioniert die Fernbedienung unter Umständen überhaupt nicht.
- \* Die Betriebsschalter einzeln und richtig drücken.

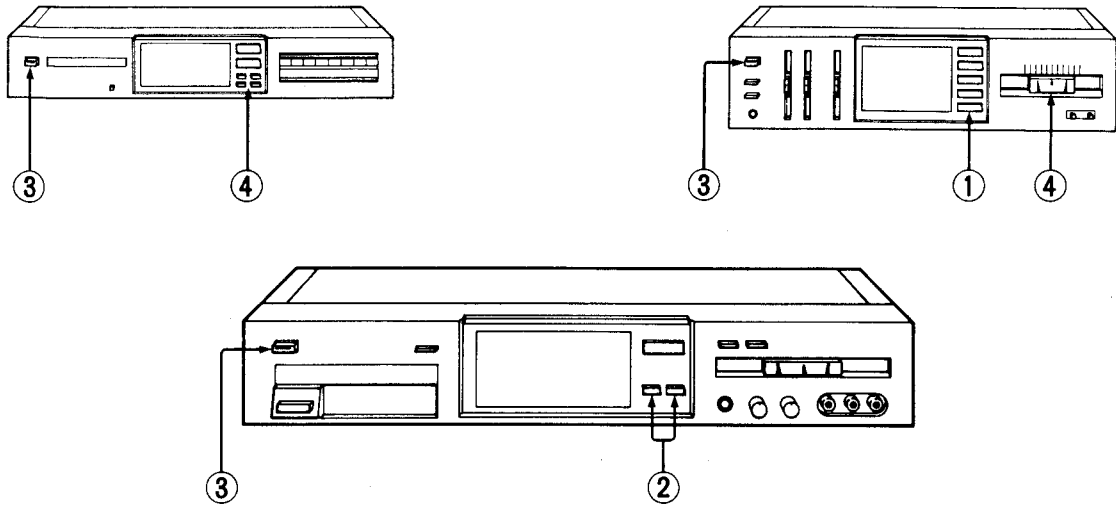

### Before operating

Set your amplifier and the RG-900R to the following conditions:

1. Press the amplifier's REMOTE CONT./TAPE-2 switch.
2. Set the TAPE switch and VIDEO switch of the RG-900R to the released position.
3. Turn on the power to the components to be used. The amplifier's INPUT SELECTOR will be set to "TUNER", the SELECTOR of the RG-900R will be set to "SOURCE", and radio broadcast reception will begin.
4. Operate your tuner to receive a desired station, and set the amplifier's volume control to the normal listening volume. The sound volume at the time power is turned on is determined by the setting of the amplifier's volume control.

### Listening to radio broadcasts

Whenever power is initially supplied to your components, the units will be automatically set for radio broadcast reception. To switch from other program sources to radio reception, press the remote control unit's "TUNER" switch.

1. Operate your tuner to program frequently listened-to stations in the PRESET STATION switches.
2. The preset stations can now be selected by means of the remote control unit.

**When using the T-700 tuner:** Press the FM/AM switch to select the broadcast band, then press the P. CALL switch to select the preset indicator number of the desired preset station.

**When using the T-900 tuner:** Each time the P. CALL switch is pressed, the preset indicator will switch between the preset stations in the order 1 ~ 16. Press the switch until the desired station is received.

3. Use the VOL. switches to set the desired sound volume.

### Avant de faire fonctionner l'appareil

Régler l'amplificateur et le RG-900R de la façon suivante:

1. Appuyer sur le sélecteur de REMOTE CONT./TAPE-2 de l'amplificateur.
2. Mettre les sélecteur de TAPE et VIDEO du RG-900R sur la position libérée.
3. Mettre les composants voulus sous tension. Le sélecteur d'entrée de l'amplificateur se règle sur la position "TUNER", le sélecteur (SELECTOR) du RG-900R se règle sur la position "SOURCE", et les émissions de radio sont reçues.
4. Régler le tuner de façon à obtenir la station voulue, et régler la commande de volume de l'amplificateur à un niveau d'écoute normal. Le volume sonore qui se réglera au moment de la mise sous tension est déterminé par le réglage de la commande de volume de l'amplificateur.

### Ecoute des émissions de radio

Chaque fois qu'on met les composants sous tension, ils se réglent automatiquement pour l'écoute de la radio. Pour commuter d'une autre source de programme sur la radio, appuyer sur la touche de TUNER du bloc de télécommande.

1. Enclencher le tuner pour mémoriser les stations que l'on écoute le plus fréquemment sur les touches de PRESET STATION.
2. On pourra maintenant rappeler les stations pré-réglées à l'aide de la télécommande.

**Lorsqu'on utilise le tuner modèle T-700:** Appuyer sur le sélecteur de gamme FM/AM pour choisir la gamme d'émission, puis appuyer sur la touche de P. CALL pour rappeler, sur le témoin de pré-réglage, le numéro de la station pré-réglée voulue.

**Lorsqu'on utilise le tuner modèle T-900:** Chaque fois qu'on appuie sur la touche P. CALL, le témoin de pré-réglage affiche successivement les stations pré-réglées dans l'ordre 1 à 16. Appuyer sur la touche jusqu'à ce qu'on obtienne la station voulue.

3. Régler le son au niveau voulu à l'aide des touches de volume (VOL.).

### Vor Inbetriebnahme

Verstärker und RG-900R folgendermaßen einstellen:

1. Den REMOTE CONT./TAPE-2-Schalter des Verstärkers drücken.
2. Den TAPE- und VIDEO-Schalter des RG-900R ausrasten.
3. Die zu verwendenden Geräte einschalten. Der Eingangswähler des Verstärkers wird auf TUNER, der SELECTOR des RG-900R auf SOURCE gestellt, und Rundfunkwiedergabe beginnt.
4. Den gewünschten Sender abstimmen und die Lautstärke am Verstärker auf normale Hörlautstärke einstellen. Die Lautstärke zum Zeitpunkt des Einschaltens wird durch die Einstellung des Lautstärkereglers am Verstärker bestimmt.

### Rundfunkempfang

Unmittelbar nach dem Einschalten der Geräte wird die Anlage automatisch auf Rundfunkempfang eingestellt. Um von anderen Programmquellen auf Rundfunkempfang zu schalten, drückt man den TUNER-Schalter an der Fernbedienung.

1. Häufig gehörte Sender sollten mit den PRESET STATION-Schaltern programmiert werden.
2. Programmierte Sender (Festsender) können dann mit der Fernbedienung abgerufen werden.

**Bei Gebrauch des Tuners T-700:** Den FM/AM-Schalter zur Wahl des Wellenbereichs und dann den P. CALL-Schalter zur Wahl der voreingestellten Anzeigenummer des gewünschten Festsenders drücken.

**Bei Gebrauch des Tuners T-900:** Mit jedem Druck auf den P. CALL-Schalter schaltet die Vorprogrammierungsanzeige in der Folge 1 bis 16 auf den nächsten Sender. Den Schalter solange drücken, bis der gewünschte Sender empfangen wird.

3. Mit den VOL.-Schaltern die gewünschte Lautstärke einstellen.

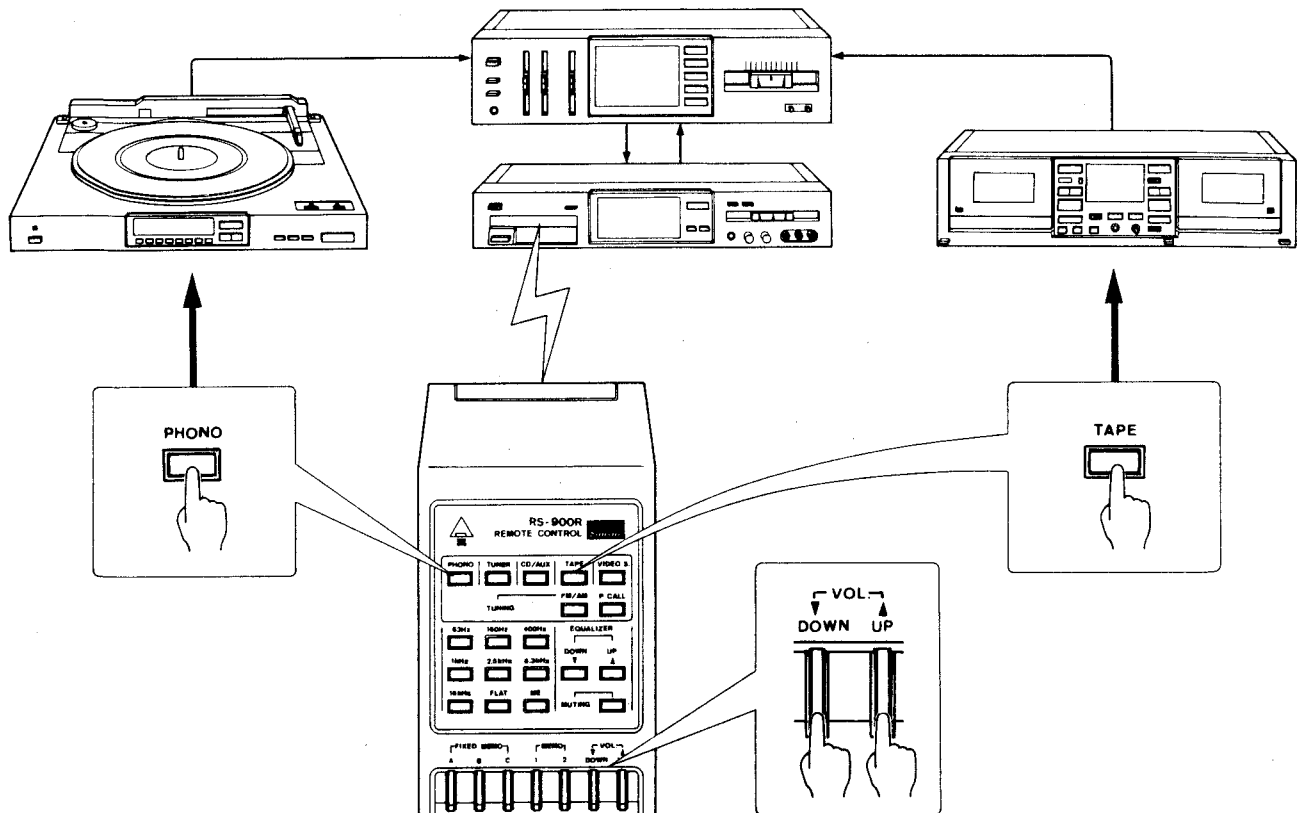

### Listening to a record

1. Set the desired record on the turntable.
2. Press the remote control unit's "PHONO" switch. The amplifier's INPUT SELECTOR will change to PHONO, and the record playback will automatically begin.
3. Use the VOL. switches to set the desired sound volume.
4. If the "PHONO", "TUNER", "TAPE", or "CD/AUX" switches are pressed, the record playback will stop automatically.

### Listening to a cassette tape

1. When listening to a tape playback from the cassette deck-1 connected to the amplifier, load the desired playback tape into the deck, and press the remote control unit's "TAPE" switch; the tape playback will begin automatically.
2. To listen to a tape playback from the cassette deck-2 connected to the RG-900R, press the RG-900R's "TAPE" switch (indicator will light), and operate cassette deck-2 to begin the tape playback.
3. Use the VOL. switches to set the desired sound volume.
4. Tape playback on cassette deck-1 will stop automatically if either of the switches "PHONO", "TUNER", or "CD/AUX" is pressed.

### Ecoute d'un disque

1. Mettre un disque sur la table de lecture.
2. Appuyer sur le sélecteur "PHONO" du bloc de télécommande. Le sélecteur d'entrée de l'amplificateur commute sur la position PHONO, et la lecture du disque commence automatiquement.
3. Régler le son au niveau voulu à l'aide des touches de volume (VOL.).
4. Si l'on appuie sur les sélecteurs "PHONO", "TUNER", "TAPE" ou "CD/AUX", la lecture du disque s'arrête automatiquement.

### Ecoute d'une cassette

1. Pour lire une cassette sur le magnétocassette-1 relié à l'amplificateur, introduire la cassette voulue dans le magnétocassette, et appuyer sur le sélecteur "TAPE" du bloc de télécommande; la lecture de la bande commence automatiquement.
2. Pour lire une cassette sur le magnétocassette-2 relié au RG-900R, appuyer sur le sélecteur "TAPE" du RG-900R (le témoin s'allume), et faire fonctionner le magnétocassette pour commencer la lecture.
3. Régler le son au niveau voulu à l'aide des touches de volume (VOL.).
4. La lecture de la bande du magnétocassette 1 s'arrête automatiquement si l'on appuie sur l'un des sélecteurs "PHONO", "TUNER" ou "CD/AUX".

### Schallplattenwiedergabe

1. Die gewünschte Platte auf den Plattenteller legen.
2. Den PHONO-Schalter der Fernbedienung drücken. Der Eingangswähler des Verstärkers schaltet auf "PHONO", und die Schallplatten wird automatisch abgespielt.
3. Mit den VOL.-Schaltern die gewünschte Lautstärke einstellen.
4. Durch Drücken des "PHONO"- "TUNER"- , "TAPE"- oder "CD/AUX"-Schalters stoppt die Schallplattenwiedergabe automatisch.

### Cassettenbandwiedergabe

1. Für Wiedergabe vom an den Verstärker angeschlossenen Cassettendeck-1 die gewünschte bespielte Cassette in das Deck einsetzen und den TAPE-Schalter der Fernbedienung drücken. Die Cassettenbandwiedergabe beginnt dann automatisch.
2. Um eine Cassette mit dem am RG-900R angeschlossenen Cassettendeck-2 abzuspielen, drückt man den TAPE-Schalter des RG-900R (Anzeige leuchtet) und schaltet dann Cassettendeck 2 auf Wiedergabe.
3. Mit den VOL.-Schaltern die gewünschte Lautstärke einstellen.
4. Durch Drücken des "PHONO"- , "TUNER"- oder "CD/AUX"-Schalters stoppt die Wiedergabe des Cassettendecks-1 automatisch.



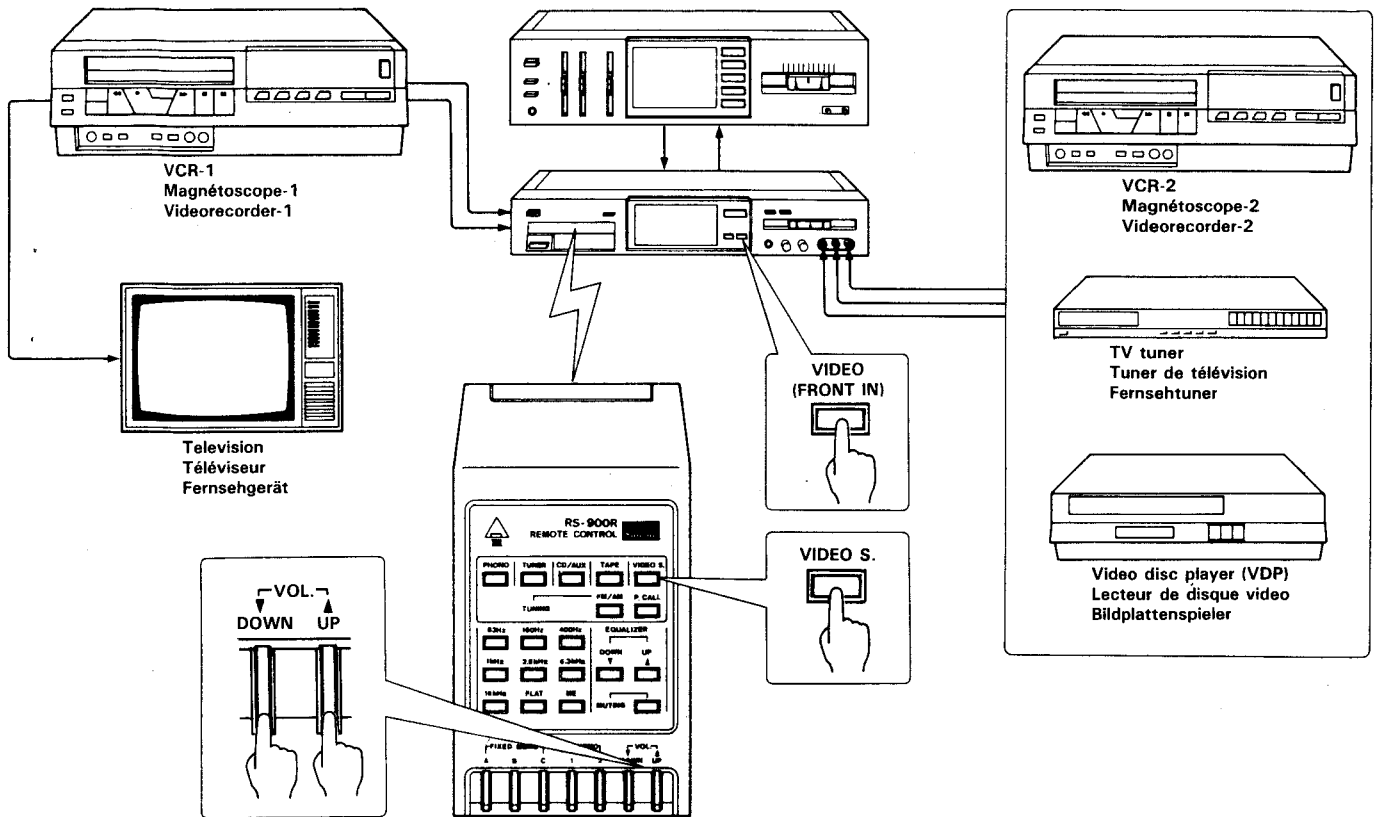

### Playing a VCR, VDP, or TV tuner

1. When performing playback of the VCR-1 connected to the rear panel of the RG-900R, press either the SOURCE/VIDEO S. on the main unit, or the VIDEO S. switch on the remote control unit. The "VIDEO S." indicator will light.
2. Operate the VCR-1 for playback, and sound will be played back from the audio system.
3. When performing playback of the VCR-2, VDP, or TV tuner connected to the front panel of the RG-900R, press the VIDEO (FRONT IN) switch so that the indicator lights.
4. Operate the VCR-2, VDP, or TV tuner, and sound will be produced from the audio system. Also, by turning on the power to the VCR-1 and setting the input selector switch to "external input", the video picture can be viewed on the television set connected to VCR-1.
5. Turn down the volume control on the television set, and use the remote control's VOL. switches to set the desired sound volume.

### Lecture d'un magnétoscope, d'un lecteur de disque vidéo ou d'un tuner de télévision

1. Pour effectuer une lecture sur le magnétoscope-1 relié au panneau arrière du RG-900R, appuyer soit sur le sélecteur de SOURCE/VIDEO S. de l'appareil principal, soit sur le sélecteur de VIDEO S. du bloc de télécommande. Le témoin "VIDEO S." s'allume.
2. Régler le magnétoscope-1 pour la lecture, le son est lu par la chaîne audio.
3. Pour effectuer une lecture sur le magnétoscope-2, un lecteur de disque compact ou un tuner de télévision relié au panneau avant du RG-900R, appuyer sur la touche de VIDEO (FRONT IN) de sorte que son témoin s'allume.
4. Faire fonctionner le magnétoscope-2, le lecteur de disque vidéo ou le tuner de télévision; le son est lu par la chaîne audio. De même, si l'on met le magnétoscope-2 sous tension et qu'on règle le sélecteur d'entrée sur la position d'entrée extérieure (EXTERNAL OUTPUT), l'image vidéo est reçue sur le téléviseur relié au magnétoscope-1.
5. Baisser la commande de volume du téléviseur, et utiliser les touches de volume (VOL.) de la télécommande pour régler le son au niveau voulu.

### Videorecorder-, Bildplattenspieler- oder Fernseh-Tuner-Wiedergabe

1. Für Wiedergabe des an die Rückwand des RG-900R angeschlossenen Videorecorders-1 entweder den SOURCE/VIDEO S.-Schalter an der Haupteinheit (RG-900R) oder den VIDEO S.-Schalter an der Fernbedienung drücken. Die VIDEO S.-Anzeige leuchtet auf.
2. Den Videorecorder-1 auf Wiedergabe schalten, und der Ton wird über das Audio-System wiedergegeben.
3. Für Wiedergabe des Videorecorders-2, Bildplattenspielers oder Fernseh-Tuners, der an der Front des RG-900R angeschlossen ist, drückt man den VIDEO (FRONT IN)-Schalter, so daß die Anzeige aufleuchtet.
4. Videorecorder-2, Bildplattenspiele oder Fernseh-Tuner betätigen, und der Ton wird über das Audio-System wiedergegeben. Durch Einschalten des Videorecorders-1 und Einstellen des Eingangswahlschalters auf externen Eingang kann auch das Video-Bild am Fernsehgerät gesehen werden, das mit dem Videorecorder-1 verbunden ist.
5. Die Lautstärke des Fernsehgerätes zurückstellen und die gewünschte Lautstärke mit den VOL.-Schaltern der Fernbedienung einstellen.

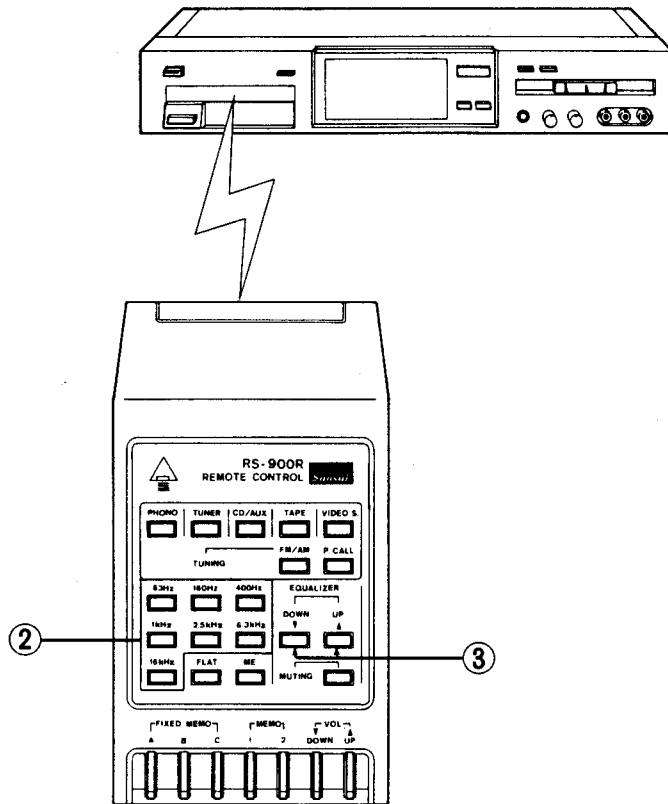

### Playing back a program source with added equalizer compensation

1. Select and begin playback of the desired program source.
  2. Press the equalizer frequency selector switch corresponding to the frequency band you wish to modify. The display panel will change to the graphic equalizer display, and the designated frequency bar will flash for about 5 seconds.
  3. While the bar is flashing, press the EQUALIZER "UP" or "DOWN" switches. When "UP" is pressed, the bar will rise, and when "DOWN" is pressed, it will fall. When the bar rises above the center 0 dB line, the level of the displayed frequency range will be enhanced; when the bar falls, the frequency range will be attenuated.
  4. By pressing other frequency selector switches followed by the UP and DOWN switches, you can set the equalizer frequency response as desired.
- \* By pressing the FLAT switch, frequency response can be returned to the flat (normal) condition with one touch.

### Lecture d'une source de programme avec compensation d'égalisation

1. Choisir la source de programme voulue et commencer la lecture.
  2. Appuyer sur le sélecteur de fréquence de l'égaliseur correspondant à la plage de fréquence que l'on veut modifier. Le panneau d'affichage passe au mode d'affichage d'égaliseur graphique, et la barre de fréquence de la plage choisie clignote pendant 5 secondes environ.
  3. Pendant que la barre clignote, appuyer sur les touches EQUALIZER "UP" ou "DOWN". Lorsqu'on appuie sur la touche ascendante "UP", la barre monte, et lorsqu'on appuie sur la touche descendante "DOWN" elle descend. Si la barre dépasse la ligne centrale de 0 dB, le niveau de la plage de fréquence affichée est renforcé; si elle descend en dessous, le niveau de cette plage est atténué.
  4. En appuyant sur les autres sélecteurs de fréquence, puis sur les touches "UP" ou "DOWN", on peut régler toutes les plages de fréquence de l'égaliseur à sa convenance.
- \* En appuyant sur la touche de FLAT, la réponse de fréquence revient à son niveau normal (plat) par une seule pression sur une touche.

### Wiedergabe einer Programmquelle mit Equalizer-Kompensation

1. Die gewünschte Programmquelle wählen und abspielen lassen.
  2. Den Equalizer-Frequenzwahlschalter drücken, der dem Frequenzband entspricht, das beeinflusst werden soll. Das Display schaltet auf Graphic Equalizer-Anzeige um, und der bestimmte Frequenzbalken blinkt etwa 5 Sekunden lang.
  3. Bei blinkendem Balken den EQUALIZER UP- oder DOWN-Schalter drücken. Wenn UP gedrückt wird, steigt der Balken, wenn DOWN gedrückt wird, sinkt er. Steigt der Balken über die Mittel-0 dB-Linie, wird der angezeigte Frequenzbereich verstärkt, sinkt der Balken, wird der abgeschwächt.
  4. Durch Drücken weiterer Frequenzwahlschalter und anschließendes Drücken des UP- oder DOWN-Schalters kann der Equalizer-Frequenzgang wunschgemäß eingestellt werden.
- \* Durch Drücken des FLAT-Schalters wird der Frequenzgang sofort wieder linear.

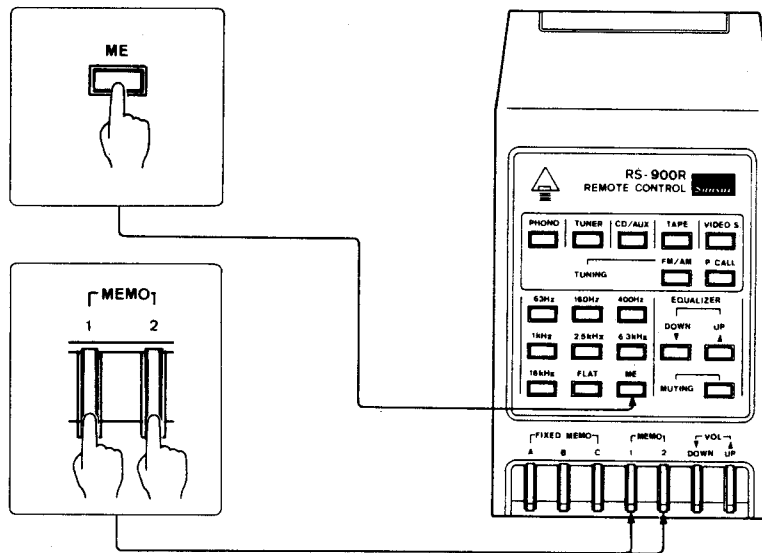

### Memorizing programmed equalizer response

This function allows you to program two different equalizer curves, and memorize them in the RG-900R for later use.

1. After setting the equalizer switches to achieve the desired equalizer response curve, press the ME switch; the MEMORY indicator will flash for about 5 seconds.
  2. During the five seconds the MEMORY indicator is flashing, press the MEMO switch "1" or "2". The corresponding indicator "1" or "2" will light, and the programmed equalizer response curve will be memorized in that number switch.
  3. Thereafter, the memorized equalizer curve can be called up merely by pressing the corresponding MEMO switch.
- \* If a new equalizer response curve is memorized in a switch in which a previous curve has already been memorized, the previous equalizer curve will be erased.
  - \* Even when the power switch is turned OFF, a charge capacitor backup allows the memorized equalizer curves to remain memorized, but if the power is left OFF for about five days (may differ depending on temperature and humidity), the memory contents will be erased. Even when not using the unit for extended periods, you should turn on the power occasionally. In this way, the capacitor will be recharged, thus preserving the contents of the memory.

### About the FIXED MEMO

Three kinds of equalizer response curve have been permanently set and memorized in the unit; these may be used by pressing the FIXED MEMO switches "A", "B", or "C". Equalizer curve "A" is meant especially for classic music, while "B" is for disco, and "C" is for rock music. Use the three response curves in accordance with your tastes.

\* The FIXED MEMO frequency response can be additionally modified in accordance with your tastes, and memorized in the MEMO switches.

### Mise en mémoire d'une réponse d'égalisation programmée

Cette fonction permet de programmer deux courbes d'égalisation différentes et de les mémoriser dans le RG-900R de façon à pouvoir les rappeler par la suite.

1. Après avoir réglé les sélecteurs de l'égaliseur de façon à obtenir la courbe de réponse d'égalisation voulue, appuyer sur la touche de mise en mémoire (ME); le témoin de mise en mémoire (ME); le témoin de mémoire clignote pendant 5 secondes environ.
  2. Pendant les 5 secondes où le témoin de mémoire clignote, appuyer sur la touche de MEMO "1" ou "2". Le témoin "1" ou "2" correspondant s'allume, et la courbe de réponse de fréquence d'égalisation programmée se mémorise sur cette touche.
  3. Par la suite, pour rappeler la courbe d'égalisation mémorisée, appuyer sur la touche de MEMO correspondante.
- \* Si l'on mémorise une nouvelle courbe de réponse d'égalisation sur une touche qui renfermait déjà un réglage d'égalisation, la courbe d'égalisation précédente s'efface.
  - \* Si l'on coupe l'alimentation de l'appareil, un condensateur de charge de soutien maintient les courbes d'égalisation mémorisées, mais si l'alimentation reste coupée pendant 5 jours environ (cette durée pouvant varier en fonction de la température et de l'humidité), le contenu de la mémoire s'efface. Ainsi, si l'on ne se sert pas de l'appareil pendant longtemps, le mettre sous tension de temps en temps. Ceci permettra au condensateur de se recharger, ce qui conservera le contenu de la mémoire.

### A propos de la mémoire fixe (FIXED MEMO)

Trois courbes de réponse d'égalisation différentes ont été réglées de manière permanente sur l'appareil; pour les rappeler, appuyer sur la touche de FIXED MEMORY "A", "B" ou "C". La courbe d'égalisation "A" convient plus particulièrement pour la musique classique, tandis que la courbe "B" est prévue pour la musique disco, et la courbe "C" pour la musique rock. Utiliser ces trois courbes de réponse à sa convenance.

\* La réponse de fréquence mémorisée sur la touche de FIXED MEMO pourra être encore modifiée en fonction des goûts de chacun, puis mémorisée sur les touches de MEMO.

### Speichern des programmierten Equalizer-Frequenzgangs

Mit dieser Funktion können zwei verschiedene Equalizer-Frequenzgangkurven programmiert und für späteren Gebrauch gespeichert werden.

1. Nach Einstellen der Equalizer-Schalter für die gewünschte Equalizer-Frequenzgangkurve den ME-Schalter drücken. Die MEMORY-Anzeige blinkt 5 Sekunden lang.
  2. Während Blinkens der MEMORY-Anzeige den MEMO-Schalter "1" oder "2" drücken. Die entsprechende Anzeige "1" oder "2" leuchtet auf, und die programmierte Equalizer-Frequenzgangkurve wird unter diesem Schalter (1 oder 2) gespeichert.
  3. Danach kann die gespeicherte Equalizer-Frequenzgangkurve einfach durch Drücken des entsprechenden MEMO-Schalters abgerufen werden.
- \* Wird der Schalter mit einer neuen Equalizer-Frequenzgangkurve belegt, wird die alte Kurve gelöscht.
  - \* Auch bei ausgeschaltetem Netzschalter (OFF) bleiben die gespeicherten Equalizer-Frequenzgangkurven dank einem Ladekondensator erhalten. Wird die Stromversorgung jedoch nicht innerhalb von 5 Tagen (je nach Temperatur und Feuchtigkeit unterschiedlich) nicht wieder hergestellt, geht der Speichernhalt verloren. Auch wenn das Gerät längere Zeit nicht benutzt wird, sollte es gelegentlich einschaltet werden. Dadurch wird der Kondensator nachgeladen, und der Speicherinhalt geschützt.

### Hinweise zu FIXED MEMO

Drei Arten von Equalizer-Frequenzgangkurven sind permanent eingestellt und gespeichert. Diese Kurven können mit den FIXED MEMO-Schaltern "A", "B" oder "C" abgerufen werden. Die Equalizer-Kurve "A" eignet sich insbesondere für Klassik, "B" für disco und "C" für rock. Verwenden Sie diese drei Frequenzgangkurven wunschgemäß.

\* Der FIXED MEMO-Frequenzgang kann zusätzlich wunschgemäß modifiziert und unter den MEMO-Schaltern gespeichert werden.

## Playback and recording with microphone mixing

The sounds of audio program sources (cassette tapes, records, video tapes, etc.) can be mixed with microphone sounds, and thus played back, or recorded on a separate cassette deck or VCR.

1. Connect the plug of a microphone to the MIC jack.
  2. Play back the desired program source and adjust the sound volume and tone as desired.
  3. Using the microphone, rotate the MIC LEVEL control and adjust the mixing balance between microphone and program source sounds.
  4. Press the REVERB switches and adjust the REVERB DEPTH controls as desired to add reverberation effects to the program source and/or microphone sounds.
  5. The resulting sounds may be recorded on cassette deck-1 or VCR-1.
- \* If the MULTIDIMENSION control is rotated, the sound will be given added breadth.
  - \* Equalizer compensation effects cannot be added to microphone sounds.
  - \* When using the microphone and also listening to the sound through the speakers, take care with the positioning of the microphone and speakers and also with the direction of the microphones as "howl" may occur.
  - \* Use a microphone with an impedance of 200 ohms to 10 kilohms; it should be a dynamic or electret type. If the microphone's impedance is too low, the sensitivity may be insufficient.

## Playback with added reverberation or multidimension effects

Program source and/or microphone sounds can be played back with added reverberation, and the multidimension function can be used to give the sound added breadth.

1. Press the REVERB "LINE" switch to add reverberation effects to program source sounds; press "MIC" to add reverberation to microphone sounds. If both switches are pressed, reverberation effect will be added to both program source and microphone sounds.
  2. Slide the REVERB DEPTH control to the right to increase the amount of reverberation effect.
  3. If the MULTIDIMENSION control is rotated to the right, the sound will take on an added breadth.
- \* When not using these functions, set the "LINE" and "MIC" switches to the released position, and rotate the MULTIDIMENSION control fully to the left "MIN" position.

## Lecture et enregistrement avec mixage de microphone

Il est possible de mixer le son d'une source de programme (cassette, disque, bande vidéo, etc.) avec le son d'un microphone, puis de le lire ou de l'enregistrer sur une autre cassette ou sur le magnéscope.

1. Relier la fiche du microphone à la prise de microphone (MIC).
  2. Lire la source de programme voulue et régler le volume du son et la tonalité de la façon voulue.
  3. En utilisant le microphone, tourner la commande de MIC LEVEL pour régler l'équilibre du mixage entre le son du microphone et celui de la source de programme.
  4. Appuyer sur les sélecteur de REVERB et régler les commandes de REVERB DEPTH de la façon voulue pour ajouter un effet de réverbération aux sons de la source de programme et/ou du microphone.
  5. Le son obtenu pourra alors être enregistré sur le magnétocassette-1 ou sur le magnéscope-1.
- \* Si l'on tourne la commande de MULTIDIMENSION, le son acquerra une profondeur accrue.
  - \* Il n'est pas possible d'ajouter un effet de compensation d'égalisation au son du microphone.
  - \* Si l'on utilise un microphone et que l'on écoute en même temps le son par les enceintes, faire attention à aux positions respectives du microphone et des enceintes ainsi qu'à la direction du microphone si l'on ne veut pas qu'un "hurlement" se produise.
  - \* Utiliser un microphone d'une impédance allant de 200 ohms à 10 kohms; il devra être dynamique ou de type à électret. Si l'impédance du microphone est trop faible, la sensibilité risque d'être insuffisante.

## Lecture avec effet de réverbération ou de multidimension

Il est possible de lire les sons de la source de programme et/ou du microphone en leur ajoutant un effet de réverbération, et la fonction de multidimension permettra également de leur donner une profondeur accrue.

1. Appuyer sur le sélecteur de REVERB "LINE" pour ajouter un effet de réverbération au son de la source de programme; appuyer sur le sélecteur de "MIC" pour ajouter de la réverbération au son du microphone. Si l'on appuie sur les deux sélecteurs, l'effet de réverbération sera ajouté à la fois au son de la source de programme et à celui du microphone.
  2. Faire glisser la commande de REVERB DEPTH sur la droite pour augmenter l'effet de réverbération.
  3. Si l'on tourne la commande de MULTIDIMENSION vers la droite, le son acquerra une profondeur accrue.
- \* Lorsqu'on n'utilise pas ces fonctions, libérer les sélecteurs de "LINE" et de "MIC", et tourner la commande de MULTIDIMENSION à fond vers la gauche, sur la position minimale ("MIN").

## Wiedergabe und Aufnahme mit Mikrofonmischeffekt

Der Ton von Audio-Programmquellen (Cassettenbändern, Schallplatten, Video-Bändern usw.) kann mit dem Ton eines Mikrofon gemischt werden. Das Mischprodukt kann wiedergegeben oder mit einem zweiten Cassettedeck oder Videorecorder aufgezeichnet werden.

1. Den Mikrofonstecker an die MIC-Buchse anschließen.
  2. Die gewünschte Programmquelle wiedergeben und Lautstärke sowie Klangfarbe wunschgemäß einstellen.
  3. Durch Drehen des MIC LEVEL-Reglers die Mischbalance zwischen Mikrofon und Programmquelle einstellen.
  4. Die REVERB-Schalter drücken und die REVERB DEPTH-Regler wunschgemäß einstellen, um den Ton der Programmquelle und/oder des Mikrofon mit Nachhallereffekten zu versehen.
  5. Das Tonprodukt kann mit Cassettedeck-1 oder Videorecorder-1 aufgezeichnet werden.
- \* Durch Drehen des MULTIDIMENSION-Reglers erhält der Ton mehr Tiefe.
  - \* Der Mikrofonton kann mit dem Equalizer nicht beeinflusst werden.
  - \* Bei Verwendung eines Mikrofon und gleichzeitiger Wiedergabe über die Lautsprecher muß auf die relative Aufstellung des Mikrofon und der Lautsprecher sowie auf die Richtung des Mikrofon geachtet werden, da sonst eventuell Rückkopplungsheulen entsteht.
  - \* Nur dynamische oder Elektret-Mikrofone mit einer Impedanz zwischen 200 Ohm und 10 Kiloohm verwenden, da die Empfindlichkeit des Mikrofon bei einer zu geringen Impedanz u.U. nicht ausreicht.

## Wiedergabe unter Hinzufügung von Nachhall- oder Multidimensionseffekten

Die Programmquellen- und/oder Mikrofonwiedergabe kann mit Nachhall- und Multidimensionseffekten versehen werden.

1. Den REVERB "LINE"-Schalter drücken, um den Programmquellenton mit Nachhallereffekten zu versehen. "MIC" drücken, um den Mikrofon-Ton mit Nachhallereffekten zu versehen. Werden beide Schalter gedrückt, wird Nachhall sowohl der Programmquelle als auch dem Mikrofon hinzugefügt.
  2. Den REVERB DEPTH-Regler nach rechts verschieben, um die Nachhallwirkung zu verstärken.
  3. Durch Drehen des MULTIDIMENSION-Reglers nach rechts, gewinnt der Ton zusätzliche Tiefe.
- \* Bei Nichtgebrauch dieser Funktionen den "LINE"- und "MIC"-Schalter ausrasten und den MULTIDIMENSION-Regler ganz nach links auf MIN drehen.

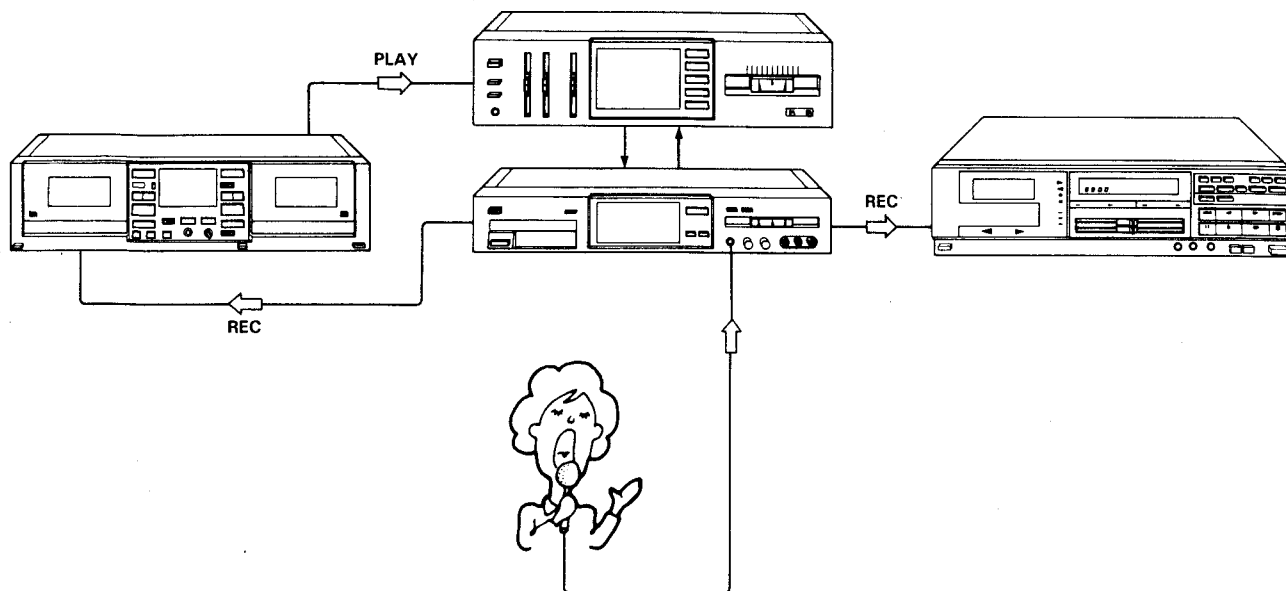

### Dubbing with added equalizer and microphone mixing effects:

If two single cassette tape decks, or one double cassette deck, or two VCR units are used, equalizer effects or microphone mixing can be added to the original sound, and the results recorded on a separate deck.

#### When using two single cassette decks

1. Perform playback on the cassette deck-1 connected to the amplifier, and perform equalizer compensation as desired.
  2. To perform microphone mixing, connect a microphone, and adjust the MIC LEVEL control as desired.
  3. Adjust the REVERB DEPTH and MULTIDIMENSION controls as desired.
  4. Rewind the tape to the beginning and begin playback again, and record the resulting sound by operating cassette deck-2 for recording.
- \* Dubbing can be performed from cassette deck-2 to deck-1.

#### When using one double cassette deck

1. Perform playback on deck "a", and set the equalizer compensation, microphone mixing level, reverberation, and multidimension controls as desired.
  2. Prepare deck "b" for recording, and rewind the tape on deck "a".
  3. Play back the program source tape on deck "a", and press the REC switch on deck "b" to record the original program source tape together with the added equalizer and microphone mixing effects.
- \* If the DUBBING switch is pressed, equalizer effects cannot be added.

### Copiage avec effet d'égalisation et mixage de microphone

Si l'on utilise deux magnétocassettes simples, un magnétocassette double ou deux magnétoscopes, on pourra ajouter un effet d'égalisation ou un mixage de microphone au son d'origine, puis enregistrer le son obtenu sur un autre magnétophone.

#### Si l'on utilise deux magnétocassettes simples

1. Procéder à la lecture sur la magnétocassette-1 relié à l'amplificateur, et effectuer la compensation d'égalisation voulue.
  2. Pour effectuer un mixage de microphone, relier un microphone, et régler la commande de MIC LEVEL de la façon voulue.
  3. Régler les commandes de REVERB DEPTH et de MULTIDIMENSION de la façon voulue.
  4. Rebobiner la bande jusqu'à son début et recommencer la lecture, puis enregistrer le son obtenu en mettant la magnétocassette-2 dans le mode d'enregistrement.
- \* Le copiage s'effectue de la magnétocassette-2 sur la magnétocassette-1.

#### Si l'on utilise un magnétocassette double

1. Procéder à la lecture sur la platine "a", et régler la compensation d'égalisation, le niveau du mixage de microphone et les commandes de réverbération et de multidimension de la façon voulue.
  2. Préparer la platine "b" pour l'enregistrement, et rebobiner la bande sur la platine "a".
  3. Lire la bande de la platine "a", qui est la source de programme, et appuyer sur la touche d'enregistrement (REC) de la platine "b" pour enregistrer la bande originale en y ajoutant les effets d'égalisation et de mixage de microphone.
- \* Si l'on appuie sur la touche de copiage (DUBBING), on ne pourra pas ajouter d'effets d'égalisation.

### Überspielen mit zusätzlichen Equalizer- und Mikrofonmischeffekten

Bei Verwendung von zwei Einfach-Cassettenlaufwerken oder eines Doppeltastendecks bzw. von zwei Videorecordern können Equalizer- oder Mikrofonmischeffekte dem ursprünglichen Ton hinzugefügt und das Ergebnis mit einem separaten Deck aufgezeichnet werden.

#### Bei Verwendung von zwei Einfach-Cassettenlaufwerken

1. Das an den Verstärker angeschlossene Cassettendeck-1 auf Wiedergabe schalten und die Equalizer-Kompensation wunschgemäß vornehmen.
  2. Für Mikrofonmischen ein Mikrofon anschließen und den MIC LEVEL-Regler wunschgemäß einstellen.
  3. Den REVERB DEPTH- und MULTIDIMENSION-Regler wunschgemäß einstellen.
  4. Das Band zum Anfang zurückspulen und auf Wiedergabe schalten. Das Tonprodukt mit Cassettendeck 2 aufzeichnen.
- \* Überspielen ist von Cassettendeck-2 auf Cassettendeck-1 möglich.

#### Bei Verwendung eines Doppeltastendecks

1. Deck "a" auf Wiedergabe schalten und Equalizer-Kompensation, Mikrofonmischpegel, Nachhall und Multidimension wunschgemäß einstellen.
  2. Deck "b" auf Aufnahmebereitschaft stellen und das Band in Deck "a" zurückspulen.
  3. Das Band in Deck "a" abspielen lassen und den REC-Schalter von Deck "b" drücken, um das Programmquellenband zusammen mit hinzugefügten Equalizer- und Mikrofonmischeffekten aufzunehmen.
- \* Wenn der DUBBING-Schalter gedrückt ist, können keine Equalizer-Effekte hinzugefügt werden.

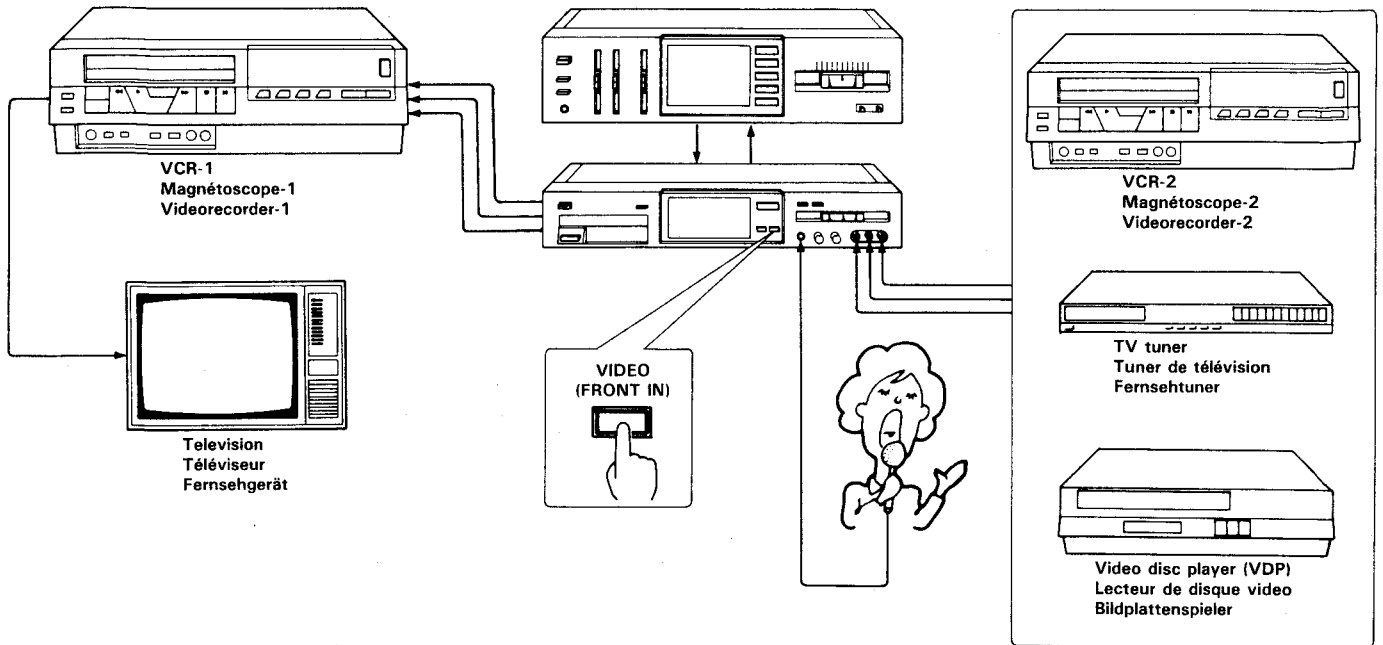

### When using two VCRs

Equalizer effects and microphone mixing can be added to the sound of the VCR-2 or VDP connected to the front panel of the RG-900R, or the sound channel alone can be replaced by a separate program source and the results recorded on VCR-1.

1. Prepare VCR-1 for recording, and set the input selector switch to "external input".
2. Press the VIDEO (FRONT IN) switch, play back the VCR-2 or VDP, and set the equalizer compensation, microphone mixing level, reverbation, and multidimension functions as desired.
3. When replacing only the audio channel, set the VIDEO (FRONT IN) switch so that the indicator is not lighted, playback the record or other program source, and adjust sound as desired.
4. Rewind the tape on VCR-2 and begin playback again, while starting recording on VCR-1; the video channel from VCR-2 will be recorded as is, while the sound channel will be replaced by the selected sound source as modified with equalizer controls, microphone mixing, etc., thus allowing you to create your own, unique BGV (background video) tapes.

### When using a VCR with audio dubbing function

When a VCR with audio dubbing function is used, you can record a new audio program with microphone mixing on a previously recorded video tape.

1. Connect the VCR to the rear panel VIDEO terminals.
2. Play back the program source you wish to record, and set equalizer controls, microphone mixing, etc., as desired.
3. When audio dubbing is started on the VCR, the original video channel will be retained together with the newly recorded audio program.

### Si l'on utilise deux magnétoscopes

On pourra ajouter un effet d'égalisation ainsi qu'un mixage de microphone au son du magnétoscope-2 ou du lecteur de lecteur de disque vidéo relié au panneau avant du RG-900R, ou bien l'on pourra remplacer le canal sonore seul par une source de programme séparée et enregistrer le son obtenu sur le magnétoscope-1.

1. Préparer le magnétoscope-1 pour l'enregistrement, et mettre le sélecteur d'entrée sur la position "d'entrée extérieure".
2. Appuyer sur VIDEO (FRONT IN) procéder à la lecture sur le magnétoscope-2 ou le lecteur de disque vidéo, et régler la compensation d'égalisation, le niveau du mixage de microphone, et l'effet de réverbération et de multidimension de la façon voulue.
3. Lorsqu'on veut remplacer le canal audio seulement, régler le sélecteur de VIDEO (FRONT IN) de façon que son témoin ne s'allume pas, lire le disque ou toute autre source de programme, et régler le son au niveau voulu.
4. Rebobiner la bande du magnétoscope-2 et recommencer la lecture tout en déclenchant l'enregistrement sur le magnétoscope-1; le canal vidéo du magnétoscope-2 s'enregistre tel quel, tandis que le canal sonore est remplacé la source sonore voulue, modifiée par les commandes de l'égaliseur, le mixage de microphone, etc., ce qui permet de créer ses propres bandes de fond vidéo exclusives.

### Si l'on utilise un magnétoscope doté d'une fonction de copiage audio

Si l'on utilise un magnétoscope doté d'une fonction de copiage audio, il sera possible d'enregistrer un nouveau programme audio avec mixage de microphone sur une bande vidéo préalablement enregistrée.

1. Relier le magnétoscope aux bornes VIDEO du panneau arrière.
2. Lire la source de programme que l'on veut enregistrer, et régler les commandes d'égaliseur, le mixage de microphone, etc., de la façon voulue.
3. Lorsque le copiage audio commence sur le magnétoscope, le canal vidéo original se conserve et le nouveau programme audio s'enregistre.

### Bei Verwendung von zwei Videorecordern

Equalizer- und Mikrofonmischeffekte können zum Ton des an die Frontplatte des RG-900R angeschlossenen Videorecorder-2 oder Bildplattenspielers hinzugefügt werden. Man kann auch nur den Tonkanal durch eine separate Programmquelle ersetzen und das Ergebnis mit Videorecorder-1 aufzeichnen.

1. Videorecorder-1 auf Aufnahmebereitschaft einstellen und den Eingangswahlschalter auf externen Eingang stellen.
2. Den VIDEO (FRONT IN)-Schalter drücken, Videorecorder-2 oder Bildplattenspieler auf Wiedergabe schalten und Equalizer-Kompensation, Mikrofonmischpegel, Nachhall und Multidimension wunschgemäß einstellen.
3. Wenn nur der Tonkanal ersetzt wird, den VIDEO (FRONT IN)-Schalter so einstellen, daß die Anzeige nicht leuchtet, die jeweilige Programmquelle wiedergeben und den Ton wunschgemäß einstellen.
4. Das Band in Videorecorder-2 zurückschleppen und auf Wiedergabe schalten, während Videorecorder-1 auf Aufnahme gestellt wird. Der Video-Kanal von Videorecorder-2 wird in der bestehenden Form aufgezeichnet, während der Tonkanal durch die gewählte Programmquelle unter Hinzufügung von Equalizer- und Mikrofonmischeffekten ersetzt wird, so daß ganz individuelle BGV-Bänder (Hintergrund-Video) erstellt werden können.

### Bei Gebrauch eines Videorecorders mit Nachvertonung

Bei Verwendung eines Videorecorders mit Nachvertonung kann ein neues Audio-Programm mit Mikrofonmischeffekten auf ein bespieltes Video-Band aufgezeichnet werden.

1. Videorecorder an die VIDEO-Buchsen an der Rückwand anschließen.
2. Die Programmquelle, die aufgenommen werden soll, wiedergeben und Equalizer, Mikrofonmischen usw. wunschgemäß einstellen.
3. Durch Aktivierung der Nachvertonungsfunktion am Videorecorder bleibt der Video-Kanal unberührt, während das neue Tonprogramm aufgezeichnet wird.

## If you suspect a malfunction

Sometimes the reason for a breakdown of this unit is misoperation or a failure of another piece of equipment.

Before calling the serviceman, carefully read the instruction manual once again and check the various connections and operation.

### If no sound is produced check the following points

- \* If the SELECTOR SWITCH indicator lighted for the program source you wish to hear?
- \* Is the VOLUME display lighted?  
If the display is flashing, it means the MUTING switch has been pressed; press the switch once again.
- \* Has the amplifier's volume control been set to "MIN" by mistake? Or has the amplifier's REMOTE CONT./TAPE-2 switch been pressed?
- \* Are all pin-plug cords and mini-plug cords connected securely to their rear panel terminals?

### If the remote control unit does not function properly, check the following points:

- \* Are you pointing the remote control unit properly at the signal receiving window on the main unit?
- \* If the remote control unit's batteries have become depleted, the output indicator at the upper left of the remote control will become dark, or not light at all when switches are pressed.
- \* Is sunlight or light from bright spotlights falling directly on the signal receiving window?
- \* Are the parallel cords with connectors connected properly to the plugs on the rear panel?

## En présence d'une anomalie apparente

Il arrive souvent que la raison d'une défaillance apparente de cet appareil réside dans une erreur d'utilisation d'un autre composant. Avant de faire appel à un spécialiste, prière de relire le mode d'emploi et de vérifier les diverses démarches des connexions ou de l'exploitation.

### Si l'on ne perçoit aucun son, vérifier les points suivants

- \* Le sélecteur (SELECTOR) est-il allumé sur la source de programme que l'on veut écouter? L'affichage de VOLUME est-il éclairé?  
Si l'affichage clignote, cela veut dire que la touche de MUTING est enfoncée; appuyer à nouveau sur cette touche.
- \* La commande de volume de l'amplificateur a-t-elle été réglée par erreur sur la position minimale ("MIN")? Ou bien le sélecteur de REMOTE CONT./TAPE-2 est-il enfoncé?
- \* Les cordons à fiches à broches et les cordons à minifiches sont-ils bien tous fermement raccordés aux bornes du panneau arrière?

### Si la télécommande ne fonctionne pas correctement, vérifier les points suivants

- \* Dirige-t-on bien le bloc de télécommande sur la fenêtre réceptrice du signal de l'appareil principal?
- \* si les piles du bloc de télécommande sont usées, le témoin de sortie situé en haut à gauche de la télécommande s'assombrit, et parfois il ne s'allume plus du tout quand on appuie sur les touches.
- \* La fenêtre réceptrice du signal reçoit-elle directement les rayons du soleil ou bien un éclairage violent?
- \* Les cordons doubles dotés de connecteurs sont-ils bien raccordés correctement aux fiches du panneau arrière?

## Bei einer vermutlichen Betriebsstörung

Manchmal ist eine Betriebsstörung dieses Gerätes auf falsche Bedienung oder Versagen eines anderen Gerätes zurückzuführen. Vor Auforderung eines Kundendiensttechnikers sollten Sie daher die Bedienungsanleitung nochmals aufmerksam durchlesen und die verschiedenen Anschlüsse und Bedienungsschritt überprüfen.

### Wenn kein Ton erzeugt wird, die folgenden Punkte überprüfen

- \* Leuchtet die SELECTOR Schalter-Anzeige für die gewünschte Programmquelle?
- \* Leuchtet die VOLUME-Anzeige?  
Wenn die Anzeige blinkt, bedeutet dies, daß der MUTING-Schalter gedrückt worden ist. Den Schalter durch erneutes Drücken ausrasten.
- \* Ist die Lautstärke am Verstärker versehentlich auf MIN gestellt worden? Ist der REMOTE CONT./TAPE-2-Schalter des Verstärkers gedrückt worden?
- \* Sind alle Stiftsteckerkabel und Ministeckerkabel richtig an ihren Buchsen an der Rückwand angeschlossen?

### Wenn die Fernbedienung nicht richtig funktioniert, die folgenden Punkte überprüfen:

- \* Wird die Fernbedienung richtig auf den Fernbedienungsempfänger an der Haupteinheit gerichtet?
- \* Wenn die Batterien der Fernbedienung leer sind, wird die Ausgangsanzeige oben links an der Fernbedienung dunkel oder leuchtet sie überhaupt nicht, wenn die einzelnen Schalter betätigt werden.
- \* Fällt starkes Licht direkt auf den Fernbedienungsempfänger?
- \* Sind die Parallelkabel mit den Steckverbindern richtig an den Steckern an der Rückwand angeschlossen?

## Specifications

<b>Input sensitivity and impedance (1 kHz)</b>	
SOURCE IN, TAPE PLAY, VIDEO S. IN	150 mV/50 kohms
MIC	0.4 mV/10 kohms
<b>Output level (1 kHz)</b>	
TAPE REC	150 mV/47 kohms
SOURCE OUT	150 mV/47 kohms
(Maximum output level: 4V/47 kohms at 0.5% total harmonic distortion)	
<b>Total harmonic distortion (1 kHz, 2V)</b>	
SOURCE IN, TAPE PLAY, VIDEO S. IN	0.05%
<b>Frequency response (150 mV)</b>	
SOURCE IN, TAPE PLAY, VIDEO S. IN	20 Hz ~ 20 kHz, +1 dB, -1 dB
<b>Signal to noise ratio (Short-circuit, A-network)</b>	
SOURCE IN, TAPE PLAY, VIDEO S. IN	75 dB
<b>Channel separation (1 kHz)</b>	
SOURCE IN, TAPE PLAY, VIDEO S. IN	50 dB

Equalizer frequency	63 Hz, 160 Hz, 400 Hz, 1 kHz 2.5 kHz, 6.3 kHz, 16 kHz
Level variation range	±10 dB
Reverb time	0 ~ 3 sec.
Delay time	20 msec.
Power requirements	120/220/240V (50/60 Hz)
For U.S.A. and Canada	120 V (60 Hz)
Power consumption	10 watts
Dimensions	430 mm (16-15/16") W 78 mm (3-1/8") H 227 mm (8-15/16") D
Weight	2.8 kg (6.2 lbs) net 3.7 kg (8.2 lbs) packed

- \* Design and specifications subject to change without notice for improvements.
- \* Due to local laws and regulations, this unit sold in some areas are not equipped with variable voltage selectors

## Spécifications

<b>Impédance et sensibilité d'entrée (à 1 kHz)</b>	
SOURCE IN, TAPE PLAY, VIDEO S. IN	150 mV/50 kohms
MIC	0,4 mV/10 kohms
<b>Niveau de sortie (à 1 kHz)</b>	
TAPE REC	150 mV/47 kohms
SOURCE OUT	150 mV/47 kohms
(Niveau de sortie maximum: 4V/47 kohms à 0.5% de distorsion harmonique totale)	
<b>Distorsion harmonique totale (à 1 kHz, 2V)</b>	
SOURCE IN, TAPE PLAY, VIDEO S. IN	0,05%
<b>Réponse de fréquence (à 150mV)</b>	
SOURCE IN, TAPE PLAY, VIDEO S. IN	20 Hz ~ 20 kHz, +1 dB, -1 dB
<b>Rapport de signal à bruit (IHF)</b>	
SOURCE IN, TAPE PLAY, VIDEO S. IN	75 dB
<b>Séparation de canaux (à 1 kHz)</b>	
SOURCE IN, TAPE PLAY, VIDEO S. IN	50 dB

Fréquence d'égalisation	63 Hz, 160 Hz, 400 Hz, 1 kHz, 2,5 kHz, 6,3 kHz, 16 kHz
Plage de variation du niveau	±10 dB
Durée de réverbération	0 ~ 3 sec.
Durée de retard	20 msec.
Alimentation	120/220/240V (50/60 Hz)
Pour les USA et le Canada	120V (60 Hz)
Consommation de courant	10 watts
Dimensions	430 mm (L) 78 mm (H) 227 mm (P)
Poids	2,8 kg net 3,7 kg emballé

- \* La présentation et spécifications sont susceptibles d'être modifiées sans préavis par suite d'améliorations éventuelles.
- \* En raison des lois et règlements locaux, l'appareil vendus dans certaines régions ne sont pas équipés d'un sélecteur de tension ajustable.

## Technische Daten

<b>Eingangsempfindlichkeit und Impedanz (1 kHz)</b>	
SOURCE IN, TAPE PLAY, VIDEO S. IN	150 mV/50 kOhm
MIC	0,4 mV/10 kOhm
<b>Ausgangspegel (1 kHz)</b>	
TAPE REC	150 mV/47 kOhm
SOURCE OUT	150 mV/47 kOhm
(Max. Ausgangspegel: 4V/47 kiloohm bei 0,5% Klirrrgrad)	
<b>Klirrrgrad (1 kHz, 2V)</b>	
SOURCE IN, TAPE PLAY, VIDEO S. IN	0,05%
<b>Frequenzgang (150 mV)</b>	
SOURCE IN, TAPE PLAY, VIDEO S. IN	20 Hz ~ 20 kHz, +1 dB, -1 dB
<b>Signal-Rauschspannungsabstand (IHF)</b>	
SOURCE IN, TAPE PLAY, VIDEO S. IN	75 dB
<b>Kanaltrennung (1 kHz)</b>	
SOURCE IN, TAPE PLAY, VIDEO S. IN	50 dB

Entzerrerfrequenz	63 Hz, 160 Hz, 400 Hz, 1 kHz, 2,5 kHz, 6,3 kHz, 16 kHz
Hub	±10 dB
Nachhalldauer	0 ~ 3 sec.
Verzögerungsdauer	20 msec.
Stromversorgung	120/220/240V (50/60 Hz)
Für USA und Kanada	120V (60 Hz)
Stromverbrauch	10 Watt
Abmessungen	430 mm Breite 78 mm Höhe 227 mm Tiefe
Gewicht	2,8 kg netto 3,7 kg verpackt

- \* Änderungen, die dem technischen Fortschritt dienen, bleiben vorbehalten.
- \* Wegen örtlicher Gesetze und Bestimmungen sind in einigen Gebieten verkaufte Gerät nicht mit einstellbaren Spannungswählern ausgestattet.



SANSUI ELECTRIC CO., LTD.

14-1 Izumi 2-Chome, Suginami-ku, TOKYO 168, JAPAN